



 **qibbel**



- NL Gebruiksaanwijzing voorzitje
- GB User instructions front bike seat
- DE Gebrauchsanleitung Kinderfahrradsitz vorne
- FR Notice d'utilisation du siège avant pour enfant
- DK Brugsanvisning til forstol
- IT Istruzioni per l'uso del seggiolino anteriore



INSTALLATION INSTRUCTIONS

2M



3M

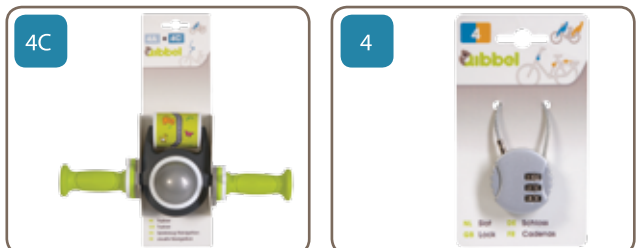

www.qibbel.com
 Widek B.V. • Haven 1 • 2921 AA Krimpen aan den IJssel • the Netherlands
 tel: +31 (0)180 - 512555 • e-mail: info@qibbel.com

INSTALLATION INSTRUCTIONS

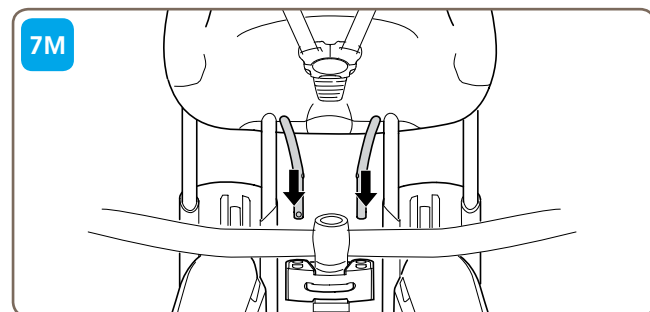
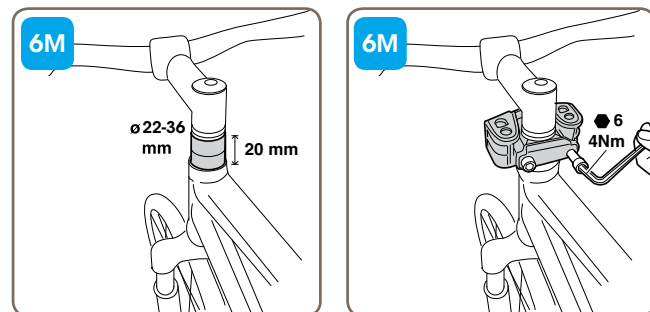
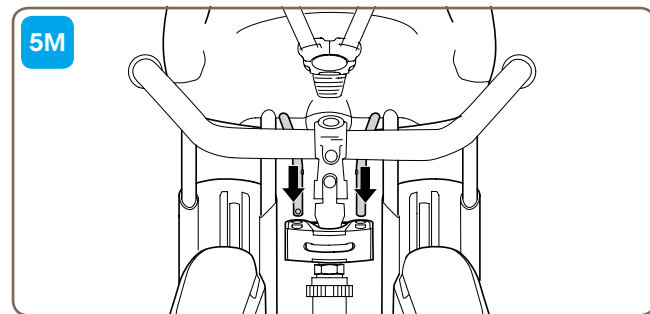
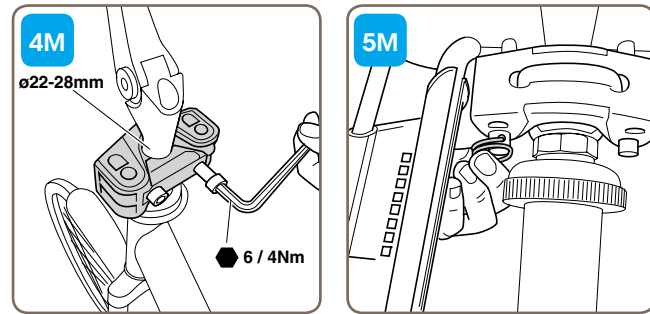

INSTALLATION INSTRUCTIONS

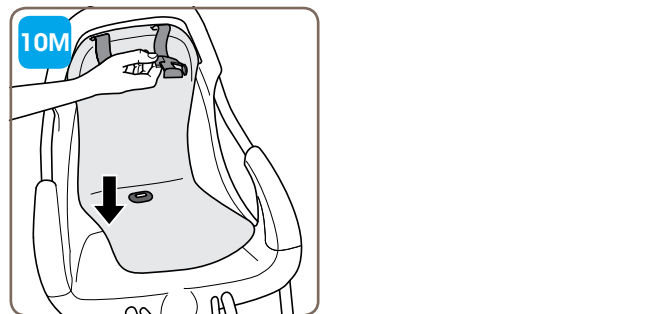
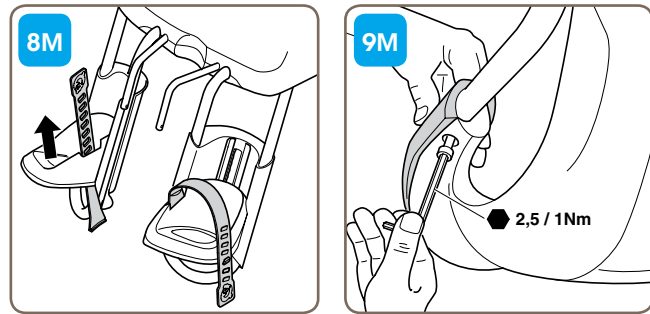

INSTRUCTIONS FOR USE

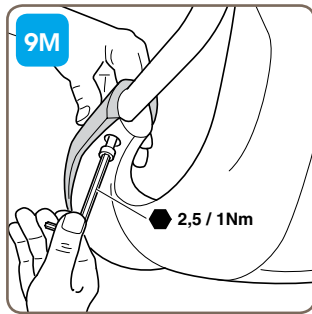
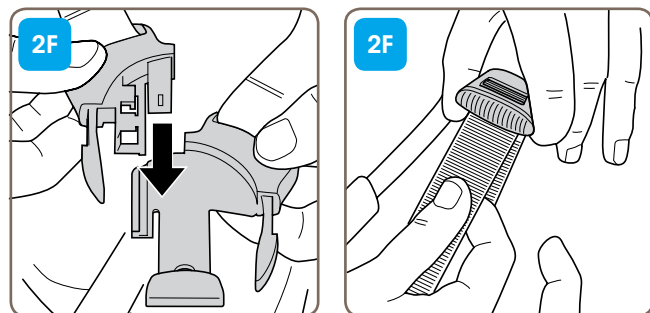
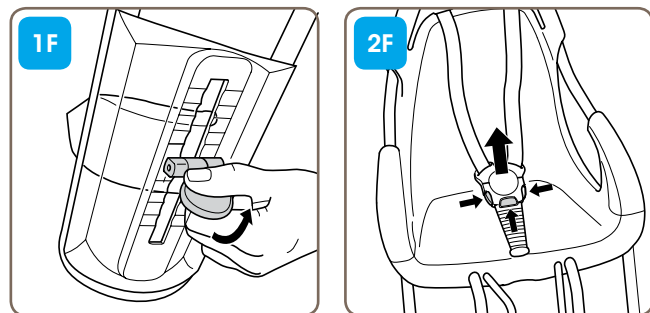

INSTRUCTIONS FOR USE



www.qibbel.com

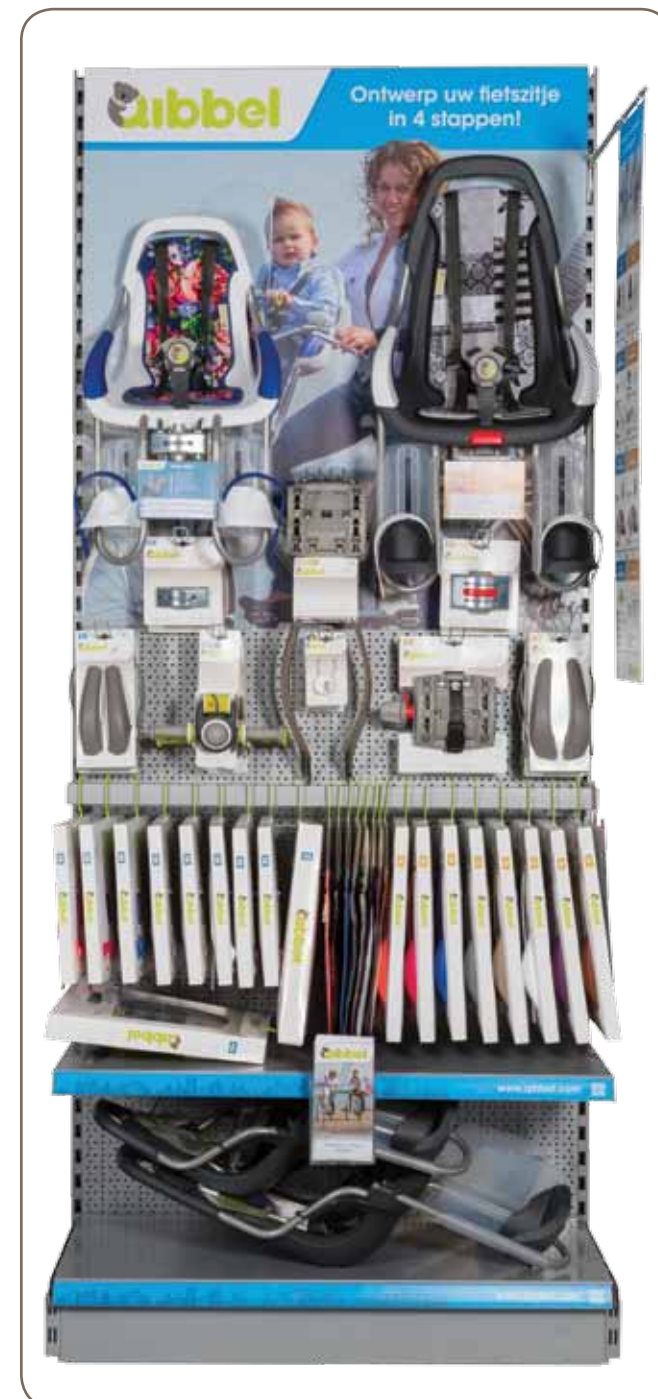

ACCESSORIES

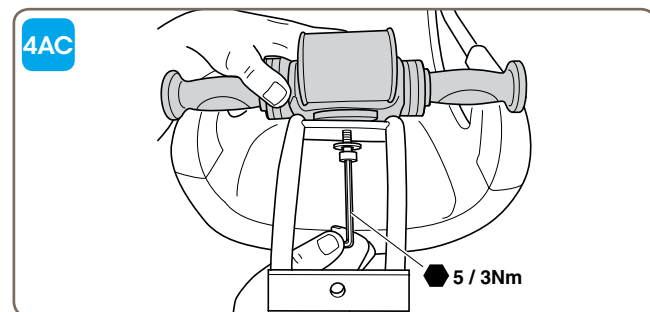
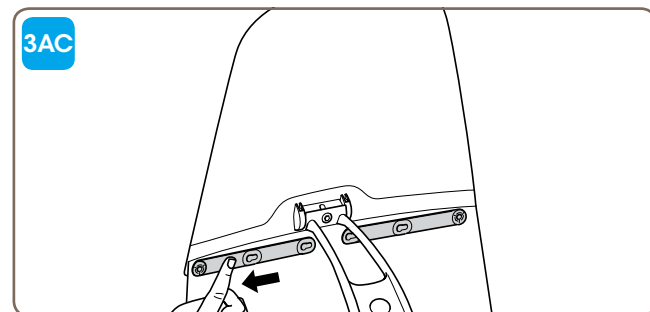
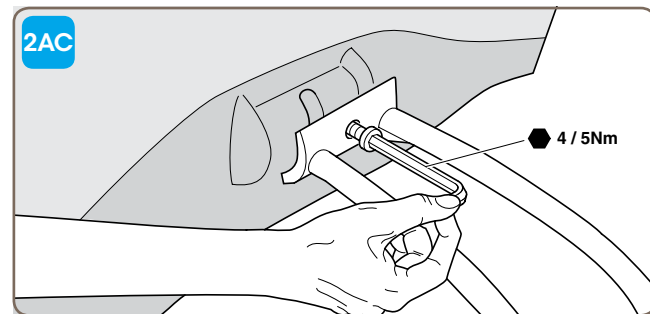
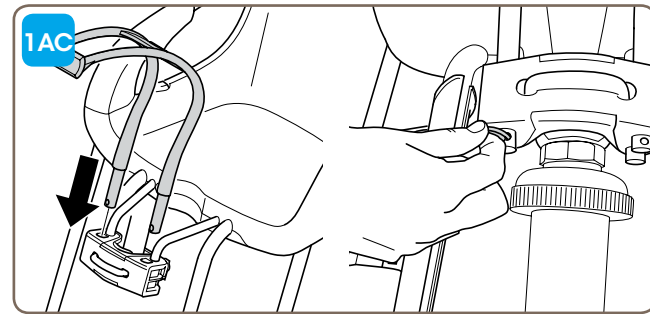

MOUNTING INSTRUCTIONS

www.qibbel.com



NEDERLANDS

ENGLISH

DEUTSCH

FRANÇAIS

DANSK

ITALIANO

www.qibbel.com

PRODUCTBESCHRIJVING

Gefeliciteerd met de aankoop van uw Qibbel fietszitje. U heeft niet alleen gekozen voor een zitje dat u geheel naar uw eigen smaak kunt samenstellen. U heeft ook gekozen voor een veilig zitje dat voor uzelf en uw kind veel fietsplezier zal brengen. Het zitje is geschikt voor kinderen tot 3 jaar of 15 kg. Gebruik het zitje pas als uw kind zelfstandig kan zitten tijdens de hele fietstocht. Voor oudere of zwaardere kinderen is er het Qibbel achterzitje. Lees de montagehandleiding goed door voordat u het zitje gaat monteren. Heeft u vragen of twijfels, vraag het uw leverancier.

2 jaar garantie: wij geven twee jaar garantie op fabricage- en/of materiaalfouten. De garantie gaat in op de datum van aankoop, bewaar daarvoor uw aankoopbewijs.

Naast deze montagehandleiding kunt u ook gebruik maken van de instructiefilms op de website van Qibbel:
www.qibbel.nl/nl/service/instructiefilms



MONTAGEHANDLEIDING ZITJE

Volg deze montagehandleiding om het zitje veilig en op de juiste manier op uw fiets te bevestigen.

Afbeelding 1M | Gereedschap

Voor montage van het Qibbel zitje heeft u als gereedschap nodig:

- ➔ standaard inbussleutels 2,5, 4, 5 en 6

WAT HEEFT U NODIG?

Afbeelding 2M | Voor een veilig kinderzitje heeft u nodig

- 1 voorzitje basiselement
- 2a bevestiging stuurpen
of
- 2b bevestiging ahead
- 3a stylingset basis voor (voetriempjes / armsteunen)
of
- 3b stylingset luxe voor (voetriempjes / armsteunen / bekleding stoeltje)

Afbeelding 3M | U kunt uw Qibbel zitje uitbreiden met de volgende accessoires

- | | |
|---------------|--------------------------|
| 4a windscherm | 4b stylingset windscherm |
| 4c toybar | 4 slot |

BEVESTIGING STUURPEN

Afbeelding 4M | Bevestiging stuurpen

Monteer de stuurpenbevestiging. De onderkant van de beugel moet op de stuurkroon rusten. Draai de moeren stevig aan (moment 4,0 Nm) met inbussleutel 6. Geschikt voor standaard stuurpen Ø 22-28 mm. Met de beweegbare binnenring kunt u de hellingshoek van het zitje in 3 standen aanpassen.

Afbeelding 5M | Plaatsing zitje op bevestiging stuurpen

Verwijder de borgring uit de bevestigingspen en plaats het zitje met de twee pennen door de ronde gaten van de stuurpenbevestiging. Het zitvlak van het zitje moet licht achterover gekanteld zijn. Als dat niet zo is, verander dan de hellingshoek van de stuurpenbevestiging. Draai de borgingsring door de bevestigingspen om het zitje te borgen. (Eventueel bevestigt u het extra gekochte slot in plaats van de borgring, als diefstalbeveiliging)

Controleer of het zitje goed gemonteerd is

Zet het stuur van uw fiets recht en controleer of het zitje recht is gemonteerd. Ga op de fiets zitten en controleer of de draaibewegingen van het stuur en de remmen niet worden belemmerd door de voetsteunen of het zitje. Zorg voor voldoende afstand tussen de arMLEuning van het zitje en het stuur om beknelling van uw kind te voorkomen. Verstel eventueel het stuur.

BEVESTIGING AHEAD

Afbeelding 6M | Bevestiging ahead

Voor montage van de ahead bevestiging is een stuurpenhoogte van minimaal 20 mm vereist. Monteer de ahead bevestiging over de vulringen. Draai de bouten stevig aan (moment 8,0 Nm) met inbussleutel 6. Geschikt voor ahead stuurpen Ø22-36 mm. Gebruik eventueel de bij de bevestiging meegeleverde vulringen om beschadiging van stuur en balhoofdkap te voorkomen.

Ahead bevestiging is ook geschikt voor standaardstuurpen maar heeft geen beweegbare binnenring waarmee de hellingshoek kan worden aangepast. De onderkant van de beugel moet op de stuurkroon rusten. Draai de moeren stevig aan (moment 8.0 Nm) met inbussleutel 6. Geschikt voor stuurpen 22-28 mm.

Afbeelding 7M | Plaatsing zitje op bevestiging ahead

Verwijder de borgring uit de bevestigingspen en plaats het zitje met de twee pennen door de ronde gaten van de stuurpenbevestiging. Draai de borgingsring door de bevestigingspen om het zitje te borgen. (Eventueel bevestigt u het extra gekochte slot in plaats van de borgring, als diefstalbeveiliging)

Controleer of het zitje goed gemonteerd is

Zet het stuur van uw fiets recht en controleer of het zitje recht is gemonteerd. Ga op de fiets zitten en controleer of de draaibewegingen van het stuur en de remmen niet worden belemmerd door de voetsteunen of het zitje. Zorg voor voldoende afstand tussen de arMLEuning van het zitje en het stuur om beknelling van uw kind te voorkomen. Verstel eventueel het stuur.



Wilt u het zitje op meerdere fietsen gebruiken, koop dan een extra bevestiging.

BEVESTIGING STYLINGSET

Afbeelding 8M | Bevestiging voetriempjes

(stylingset basis of luxe voor)

Steek de voetriempjes met het Qibbel logo aan de binnenkant door de uitsparing. Trek ze van onder naar boven totdat ze vastklikken.

Afbeelding 9M | Bevestiging armsteunen

(stylingset basis of luxe voor)

Klik de armsteun in de uitsparing. Maak de armsteun vast met de bijgeleverde schroeven door ze licht aan te draaien (moment 1,0 Nm) met inbussleutel 2.5. Doe dit voor beide zijden van het zitje.

Afbeelding 10M | Bevestiging bekleding stoeltje

(stylingset luxe voor)

Maak de veiligheidsgordel los (drie punten – lichtgrijs gekleurd - gelijk indrukken) en splits deze in twee delen (lichtgrijze delen) zodat de bekleding kan worden bevestigd. Haal de twee riemen van de gordel van achter naar voor door de bekleding en breng de bekleding op zijn plaats. Druk het afwateringsdopje van het zitvlak door de afwateringsopening waardoor de bekleding vastzit.



Wasvoorschrift: Als de bekleding vuil is kunt u deze in de handwas met een mild reinigingsmiddel weer schoonmaken.

AANWIJZINGEN VOOR GEBRUIK

Afbeelding 1F | Verstellen van de voetsteun

U kunt de voetsteunen eenvoudig zonder gereedschap aanpassen. Verstel de voetsteun door de clip 90 graden omhoog te draaien en te verplaatsen in de voorgevormde standen. Als de voetsteun op de juiste hoogte staat drukt u de clip weer naar beneden voor de vergrendeling.

Afbeelding 2F | Gebruik van de veiligheidsgordel

U maakt de veiligheidsgordel los door de drie lichtgrijze punten gelijk in te drukken en het gordelhuis naar boven te schuiven. U kunt zo nodig de gordelbanden splitsen door de lichtgrijze delen uit elkaar te schuiven, bijvoorbeeld wanneer uw kind een helm draagt. U bevestigt de veiligheidsgordel door de in elkaar geschoven lichtgrijze delen in de houder te drukken. Trek de gordelband aan tot deze prettig strak zit als uw kind rechtop zit in het zitje. U kunt de band losser maken door de grijze knop in te drukken, te kantelen en te verschuiven.

Wanneer de schouders van uw kind hoger zijn dan de normale gordelbevestiging kunt u de gordel via de bovenkant van het zitje geleiden. U haalt dan de gordels via de sparing aan de bovenzijde van het zitje naar de achterkant voordat u ze via de geleiders aan de bovenkant van het zitje over de schouders van uw kind bevestigt.

MONTAGEHANDLEIDING ACCESSOIRES

Afbeelding 1AC | Plaatsing windschermbeugel

Verwijder de borgring uit de windschermbeugel. Plaats de beugel van het windscherm in de bevestiging stuurpen van het zitje door de twee pennen in de voorste gaten te schuiven. Draai de meegeleverde borgring door de windschermbeugel om het windscherm te vergrendelen. (Eventueel kunt u het windscherm tegelijk met het zitje borgen door het extra gekochte slot door beide pennen te bevestigen.)

Afbeelding 2AC | Bevestiging windscherm

Bevestig het windscherm aan de windschermbeugel door het boutje met inbusleutel 4 licht vast te draaien (moment 5,0 Nm). U kunt de hellingshoek van het windscherm in verschillende standen instellen. Verwijder de beschermfolie.

Afbeelding 3AC | Bevestiging stylingset windscherm

Plaats het doek over de nokken aan de onderzijde van het windscherm. Plaats de bevestigingsstrip over de nokken en schuif de strip naar de buitenzijde van het windscherm om het doek te vergrendelen. Klik de strip vast op de buitenste nok. Herhaal dezelfde handeling aan de andere zijde.

Afbeelding 4AC | Bevestiging toybar

Zet de toybar vast op de beugel van het windscherm door de bijgeleverde bout met inbusleutel 5 licht vast te draaien (moment 3,0 Nm).

AANWIJZINGEN VOOR VEILIG GEBRUIK

- * Het zitje is bestemd voor kinderen tot maximaal 3 jaar of 15 kg. Controleer altijd of uw kind niet te oud, te groot of te zwaar is voor het Qibbel voorzitje. Oudere kinderen neemt u veilig mee in een Qibbel achterzitje.
- * Verander zelf nooit iets aan het zitje zoals het geleverd wordt, anders vervalt de garantie.

- * Houd er rekening mee, dat het fietsgedrag verandert als u een kind vervoert, met name het evenwicht, het sturen en het remmen.
- * Maak na de montage van het fietszitje een proefrit met uw kind. Kijk of het prettig fietst, of uw kind goed zit, alle onderdelen stevig gemonteerd zijn en de hoogte van de voetsteunen juist is.
- * Zet uw zadel op zodanige hoogte dat u gemakkelijk uw voeten op de grond kunt zetten bij het op- en afstappen.
- * Gebruik altijd de veiligheidsgordel en de voetriempjes.
- * Sluit de driepunts veiligheidsgordel altijd, ook als er geen kind in het stoeltje zit.
- * Zorg ervoor dat uw kind voldoende warm gekleed is. Tijdens de fietsrit zit uw kind stil en is het daardoor gevoeliger voor kou.
- * Houd tijdens het rijden in de gaten of er geen lichaamsdelen of kleding in de buurt van draaiende of bewegende delen van de fiets komen, bijvoorbeeld een voet bij de spaken of een vinger in het mechanisme van de rem.
- * Als het zitje lang in de zon staat, kan dit erg warm worden. Let op voordat u uw kind in het zitje plaatst.
- * Laat uw kind nooit alleen achter op het zitje als u uw fiets neerzet.
- * Controleer regelmatig of alle bouten nog goed vastzitten.
- * Maak het zitje regelmatig schoon met zeepsop. De bekleding kunt u in de handwas wassen met een mild reinigingsmiddel.
- * Verwijder het zitje als u de fiets op een fietsendrager met de auto vervoert.
- * Om de draaihoek van het stuur te vergroten kan het nodig zijn om het stuur hoger te plaatsen. Als u minder dan 45 graden links of rechts kunt sturen moet een ander stuur gemonteerd worden.
- * Na een ongeval moet het zitje altijd vervangen worden, ook als er geen zichtbare schade is. Informeer hierover bij uw leverancier.
- * Gebruik bij voorkeur een goed passende veiligheidshelm voor extra veiligheid van uw kind.
- * Controleer of het gebruik van het Qibbel voorzitje wettelijk is toegestaan in het land waar u het zitje wilt gebruiken.

PRODUCT DESCRIPTION

Congratulations on the purchase of your Qibbel bike seat. You have not only chosen a seat that you can create entirely to your own liking. You have also chosen a safe seat that will bring you and your child lots of cycling pleasure. The seat is suitable for children up to 3 years of age or up to 15 kg. Only use the seat once your child is able to sit without assistance for the entire bicycle ride. For older or heavier children, use the Qibbel back seat.

Read these installation instructions carefully before installing the seat.

If you have any questions or doubts, please contact your supplier.

Two-year guarantee: we give a two-year guarantee on manufacturing and/or material defects. The guarantee starts on the date of purchase, please keep your purchase receipt.

In addition to these seat installation instructions, you can also refer to the instruction films on the Qibbel website.

www.qibbel.nl/en/service/instructional-films



SEAT INSTALLATION INSTRUCTIONS

Follow these instructions to safely and correctly install the seat to your bike.

Figure 1M | Tools

To mount the Qibbel seat, you need the following tools:

- Standard Allen keys 2.5, 4, 5 and 6

WHAT DO YOU NEED?

Figure 2M | For a safe child's seat you require

- 1 Front seat basic element
- 2a Steering tube attachment
or
- 2b Ahead attachment
- 3a Styling set Basic front (foot straps / armrests)
or
- 3b Styling set De-luxe front (foot straps / armrests / seat upholstery)

Figure 3M | You can enhance your Qibbel seat with the following accessories

- | | |
|---------------|---------------------------|
| 4a Windscreen | 4b Styling set windscreen |
| 4c Toybar | 4 Lock |

STEERING TUBE ATTACHMENT

Figure 4M | Steering tube attachment

Mount the attachment on the steering tube. The bottom of the attachment must rest on the headset. Tighten the nuts (torque 4.0 Nm) using Allen key 6. Suitable for standard steering tube Ø 22-28 mm. The inner ring allows you to adjust the angle of the seat to three positions.

Figure 5M | Installing the seat on the steering tube attachment

Remove the retaining ring from the pin and slide the two pins of the seat into the round holes in the attachment. The seat must be tilted slightly backward. If that is not the case, then change the angle of the steering tube attachment. Slip the retaining ring through the attachment pin to secure the seat in place. (If required, use the (optional) lock instead of the retaining ring, to protect from theft).

Check whether the seat is correctly mounted.

Turn the handlebars of your bike into the straight-ahead position and check whether the seat is mounted facing straight ahead.

Get on the bike and check whether the handlebars rotate and the brakes operate freely and are not obstructed by the foot supports or the seat. Ensure there is sufficient distance between the armrests of the seat and the handlebars to prevent your child getting caught. If necessary, adjust the handlebars.

AHEAD ATTACHMENT

Figure 6M | Ahead attachment

To fasten the ahead clamp, you will need a steering column height of at least 20 mm. Mount the ahead attachment on top of the spacers of the steering tube. Tighten the bolts (moment 8.0 Nm) using a socket head wrench 6. Suitable for ahead steering tube \varnothing 22-36 mm. If necessary, use the supplied spacer rings to prevent damage to the handlebars and the ball head cap.

The ahead clamp is also suitable for standard steering columns but does not have a movable internal ring that allows you to change the angle of inclination. The bottom of the bracket should rest on the steering head. Tighten the nuts tightly (moment 8.0 Nm) using a socket head wrench 6. Suitable for steering columns of 22-28 mm.

Figure 7M | Installing the seat on the ahead attachment

Remove the retaining ring from the pin and slide the two pins of the seat into the round holes in the attachment. Slip the retaining ring through the attachment pin to secure the seat in place. (If required, use the (optional) lock instead of the retaining ring, to protect from theft).

Check whether the seat is correctly mounted.

Turn the handlebars of your bike into the straight-ahead position and check whether the seat is mounted facing straight ahead. Get on the bike and check whether the handlebars rotate and the brakes operate freely and are not obstructed by the foot supports or the seat. Ensure there is sufficient distance between the armrests of the seat and the handlebars to prevent your child getting caught. If necessary, adjust the handlebars.



If you want to use the seat on more than one bike, purchase an additional steering tube attachment.

INSTALLING THE STYLING SET

Figure 8M | Attaching the foot straps

(Styling set Basic or De-luxe front)

Push the foot straps with the Qibbel logo on the inside through the opening. Pull them through from the bottom to the top until they click into place.

Figure 9M | Attaching armrests

(Styling set Basic or De-luxe front)

Click the armrest into the opening. Attach the armrest using the supplied screws, tighten them gently (torque 1.0 Nm) using Allen key 2.5. Do this on both sides of the seat.

Figure 10M | Attaching the seat upholstery

(Styling set De-luxe front)

Undo the safety belt (three-point - light grey - press simultaneously) and disconnect the shoulder straps from each other (light grey parts) to be able to attach the upholstery. Pull the two shoulder straps of the safety belt through the upholstery from the back to the front then ensure that the upholstery is correctly positioned. Push the seat drain plug through the drain hole, which fastens the upholstery in place.



Washing instructions: If the upholstery becomes dirty, you can wash it by hand using a mild detergent.

INSTRUCTIONS FOR USE

Figure 1F | Adjusting the footrests

The footrests are easy to adjust without the use of tools. Adjust the footrest by rotating the clip upwards through 90 degrees then sliding it up or down into the preformed positions. When the footrest is at the correct height, push the clip down to lock it.

Figure 2F | Use of the safety belt

To undo the safety belt: press the three light grey points simultaneously and slide the belt clasp upward. If required, you can disconnect the two shoulder straps by sliding the light grey parts of the clasp apart, for instance when your child is wearing a helmet. Do up the safety belt by first sliding the two light grey parts together and then sliding them into the clasp body. Tighten the belt until it is comfortably tight when your child is sitting straight in the seat. You can loosen the belt by pressing the grey button on the adjuster, which you then tilt and slide.

If your child's shoulders are higher than the normal attachment points, you can reroute the shoulder straps over the top of the seat. To do this, first pull the shoulder straps through the openings in the top of the seat back, then route them via the guides on the top of the seat over the shoulders of your child.

INSTALLATION INSTRUCTIONS FOR ACCESSORIES

Figure 1AC | Installing the windscreen bracket

Remove the retaining ring from the windscreen bracket. Install the windscreen bracket in the steering tube attachment of the seat by sliding the two pins of the bracket through the front holes. Slip the supplied retaining ring through the windscreen bracket to secure the windscreen. (If required, you can secure the windscreen and the seat by slipping the (optionally purchased) lock through both pins.)

Figure 2AC | Attaching the windscreen

Attach the windscreen to the windscreen bracket by gently tightening the bolt using Allen key 4 (torque 5.0 Nm). You can adjust the angle of the windscreen to various positions. Remove the protective film.

Figure 3AC | Attaching the windscreen styling set

Place the fabric over the lugs at the bottom of the windscreen. Place the fastening strip over the lugs and slide the strip to the outside of the windscreen to retain the fabric. Click the strip in place on the outer lug. Repeat this action on the other side.

Figure 4AC | Attaching the Toybar

Attach the Toybar to the windscreen bracket by gently tightening the supplied bolt using Allen key 5 (torque 3.0 Nm).

INSTRUCTIONS FOR SAFE USE

- * The seat is intended for children up to 3 years of age or up to 15 kg. Always check whether your child is not too old, too big or too heavy for the Qibbel front seat. You can safely carry older children in a Qibbel rear seat.
- * Never amend the supplied seat, doing so voids the guarantee.
- * Take into account that the bike handles differently when you transport a child, in particular the balance, the steering and the braking.
- * After installing the bike seat, take a test ride with your child. Check that the bike rides well, that your child is correctly seated, that all components have been securely installed and that the footrests are at

the correct height.

- * Adjust your saddle to a height that allows you to easily put your feet on the ground when getting on and off your bike.
- * Always use the safety belt and the foot straps.
- * Always close the three-point safety belt, also if there is no child in the seat.
- * Ensure that your child is sufficiently warmly dressed. During a bicycle ride, your child sits still and is therefore more susceptible to the cold.
- * When riding, check that no part of your child's body or clothing gets near to rotating or moving parts of the bike, for instance a foot in the spokes or a finger in the brake mechanism.
- * If the seat is left in the sun a long time, it can become very hot. Therefore, check this before putting your child in the seat.
- * Never leave your child unattended in the seat if you park your bike somewhere.
- * Regularly check whether all bolts are still tight.
- * Regularly clean the seat using a soap solution. You can wash the upholstery by hand using a mild detergent.
- * Remove the seat when transporting your bike on a car bike carrier.
- * To increase the angle through which the handlebars can turn, it can be necessary to raise the handlebars. If the handlebars can rotate less than 45 degrees to the left or right, different handlebars must be fitted.
- * After an accident, the seat must always be replaced, also if there is no visible damage. Contact your supplier for more information.
- * Preferably let your child wear a correctly fitting safety helmet to increase its safety.
- * Check whether the use of the Qibbel front seat is legally permitted in the country where you want to use it.

PRODUKTBESCHREIBUNG

Herzlichen Glückwunsch zum Ankauf Ihres Qibbel-Kinderfahrradsitzes. Ihre Wahl ist auf einen Kindersitz gefallen, den Sie ganz nach eigenen Wünschen zusammenstellen können. Gleichzeitig haben Sie sich aber auch für einen sicheren Kindersitz entschieden, der Ihnen und Ihrem Kind viel Spaß beim Fahrradfahren beschern wird. Der Kindersitz ist für Kinder bis zum Alter von drei Jahren bzw. 15 kg Körpergewicht geeignet. Verwenden Sie den Kindersitz erst, wenn Ihr Kind während der ganzen Fahrradtour selbstständig sitzen kann.

Für ältere oder schwerere Kinder gibt es den Qibbel-Kinderfahrradsitz hinten. Lesen Sie die Montagevorschriften aufmerksam durch, bevor Sie den Fahrradsitz montieren. Bei Fragen oder im Zweifelsfall wenden Sie sich bitte an Ihren Lieferanten.

Zwei Jahre Garantie: Wir gewähren zwei Jahre Garantie auf Herstellungs- und/ oder Materialfehler. Die Garantie beginnt mit dem Datum des Kaufs; heben Sie deshalb bitte Ihren Kaufbeleg auf.

Abgesehen von dieser Montageanleitung können Sie auch die Lehrfilme verwenden, die auf der Website von Qibbel verfügbar sind: www.qibbel.nl/de/service/lehrfilme



MONTAGEANLEITUNG KINDERFAHRRADSITZ

Befolgen Sie die Anweisungen der vorliegenden Montageanleitung, um den Kinderfahrradsitz sicher und ordnungsgemäß an Ihrem Fahrrad zu befestigen.

Abbildung 1M | Werkzeug

Für die Montage des Qibbel-Kindersitzes benötigen Sie folgende Werkzeuge:

- Standardsechskantstiftschlüssel 2,5, 4, 5 und 6

WAS BENÖTIGEN SIE?

Abbildung 2M | Für einen sicheren Kindersitz benötigen Sie

- 1 Kinderfahrradsitz vorne, Basiselement
- 2a Lenksäulenbefestigung
oder
- 2b Ahead befestigung
- 3a Basis-Stylingset für (Fußriemen / Armlehnen)
oder
- 3b Stylingset Luxusausführung für (Fußriemen / Armlehnen / Sitzbezug)

Abbildung 3M | Sie können Ihren Qibbel-Kindersitz mit folgenden Zubehörteilen erweitern

- | | |
|-------------------------|---------------------------------|
| 4a Windschutz | 4b Stylingsets des Windschutzes |
| 4c Spielzeug Navigation | 4 Schloss |

LENKSÄULENBEFESTIGUNG

Abbildung 4M | Lenksäulenbefestigung

Bringen Sie die Lenksäulenbefestigung an. Die Unterseite des Bügels muss auf dem Lenkkopf ruhen. Ziehen Sie die Muttern mit dem Sechskantstiftschlüssel 6 fest an (Anzugsmoment 4,0 Nm). Geeignet für eine Standardlenksäule mit einem Durchmesser von 22-28 mm. Mit dem beweglichen Innenring können Sie den Neigungswinkel des Kindersitzes in drei Stände verstellen.

Abbildung 5M | Befestigung des Kindersitzes an der Lenksäulenbefestigung

Entfernen Sie den Sicherungsring aus dem Sicherungsstift und befestigen Sie den Kindersitz, indem Sie die beiden Stifte durch die runden Bohrungen der Lenksäulenbefestigung stecken. Die Sitzfläche des Kindersitzes muss leicht nach hinten geneigt sein. Sollte dies nicht der Fall sein, ändern Sie bitte den Neigungswinkel der Lenksäulenbefestigung. Drehen Sie den Sicherungsring durch den Sicherungsstift, um den Kindersitz zu sichern. (Eventuell können Sie das zusätzlich gekaufte Schloss anstelle des Sicherungsringes als Diebstahlschutz anbringen.)

Kontrollieren Sie, ob der Kindersitz ordnungsgemäß angebracht ist.

Stellen Sie den Lenker Ihres Fahrrads gerade und prüfen Sie, ob der Sitz gerade montiert wurde. Setzen Sie sich auf das Fahrrad und prüfen Sie, ob die Drehbewegungen des Lenkers und die Bremsen nicht von den Fußstützen oder dem Kindersitz behindert werden. Achten Sie darauf, dass der Abstand zwischen der Armlehne des Kindersitzes und dem Lenker groß genug ist um zu verhindern, dass Ihr Kind eingeklemmt wird. Verstellen Sie den Lenker eventuell.

AHEAD BEFESTIGUNG

Abbildung 6M | Ahead befestigung

Zur Montage der ahead-Befestigung ist eine Steuerfederhöhe von mindestens 20 mm erforderlich. Bringen Sie die ahead-Befestigung über die Füllringe an. Ziehen Sie die Schrauben mit dem Inbusschlüssel 6 fest an (Moment 8.0 Nm). Geeignet für Ahead-Steuerfeder mit einem Durchmesser von 22-36 mm. Zur Verhinderung einer Beschädigung des Lenkers und der Steuerkopfabdeckung gegebenenfalls die bei der Befestigung mitgelieferten Füllringe verwenden.

Die ahead-Befestigung ist auch für standardmäßige Steuerfedern geeignet, hat aber keinen beweglichen Innenring, mit dem der Neigungswinkel angepasst werden kann. Die Unterseite des Bügels muss auf dem Lenkeraufsatz ruhen. Die Muttern mit dem Inbusschlüssel 6 fest anziehen (Moment 8.0 Nm). Geeignet für Steuerfeder 22-28 mm.

Abbildung 7M | Befestigung des Kindersitzes an der Ahead befestigung

Entfernen Sie den Sicherungsring aus dem Sicherungsstift und befestigen Sie den Kindersitz, indem Sie die beiden Stifte durch die runden Bohrungen der Lenksäulenbefestigung stecken. Drehen Sie den Sicherungsring durch den Sicherungsstift, um den Kindersitz zu sichern. (Eventuell können Sie das zusätzlich gekaufte Schloss anstelle des Sicherungsringes als Diebstahlschutz anbringen.)

Kontrollieren Sie, ob der Kindersitz ordnungsgemäß angebracht ist.

Stellen Sie den Lenker Ihres Fahrrads gerade und prüfen Sie, ob der Sitz gerade montiert wurde. Setzen Sie sich auf das Fahrrad und prüfen Sie, ob die Drehbewegungen des Lenkers und die Bremsen nicht von den Fußstützen oder dem Kindersitz behindert werden. Achten Sie darauf, dass der Abstand zwischen der Armlehne des Kindersitzes und dem Lenker groß genug ist um zu verhindern, dass Ihr Kind eingeklemmt wird. Verstellen Sie den Lenker eventuell.



Möchten Sie den Kindersitz auf mehreren Fahrrädern benutzen, kaufen Sie bitte eine zusätzliche Lenksäulenbefestigung.

BEFESTIGUNG DES STYLINGSSETS

Abbildung 8M | Befestigung der Fußriemen

(Stylingset Basis oder Luxusausführung vorne)

Stecken Sie die Fußriemen mit dem Qibbel-Logo auf der Innenseite durch die Aussparung. Ziehen Sie sie von unten nach oben, bis sie festklicken.

Abbildung 9M | Befestigung der Armlehnen

(Stylingset Basis oder Luxusausführung vorne)

Klicken Sie die Armlehne in der Aussparung fest. Befestigen Sie die Armlehne mit den mitgelieferten Schrauben, indem Sie sie mit dem Sechskantstiftschlüssel 2,5 (Anzugsmoment 1,0 Nm) vorsichtig festdrehen. Tun Sie dies auf beiden Seiten des Kindersitzes.

Abbildung 10M | Befestigung des Sitzbezugs

(Stylingset Luxusausführung vorne)

Lösen Sie den Sicherheitsgurt (drei Punkte – hellgrau – gleichzeitig eindrücken) und teilen Sie diesen in zwei Teile (hellgraue Teile), sodass der Bezug befestigt werden kann. Ziehen Sie die beiden Riemen des Gurts von hinten nach vorne durch den Bezug und bringen Sie den Bezug ordnungsgemäß an. Drücken Sie den Entwässerungsstopfen, der sich in der Sitzfläche befindet, in die Entwässerungsöffnung; hierdurch wird der Bezug fixiert.



Washvorschrift: Wenn der Bezug schmutzig ist, können Sie ihn mit der Hand mit einem milden Reinigungsmittel reinigen.

GEBRAUCHSANWEISUNG

Abbildung 1F | Verstellung der Fußstütze

Sie können die Stellung der Fußstützen ohne Zuhilfenahme von Werkzeugen leicht anpassen. Zur Verstellung der Fußstützen drehen Sie den Clip um 90 Grad nach oben und stellen die Fußstütze in einen der vorgeformten Stände. Wenn die Fußstütze in der richtigen Höhe steht, drücken Sie den Clip zwecks Verriegelung wieder herunter.

Abbildung 2F | Verwendung eines Sicherheitsgurts

Zur Lösung des Sicherheitsgurts drücken Sie die drei hellgrauen Punkte gleichzeitig ein und schieben das Gurtgehäuse nach oben. So können Sie die Gurtbänder ggf. teilen, indem Sie die hellgrauen Teile auseinanderschieben, z.B. wenn Ihr Kind einen Fahrradhelm trägt. Zur Befestigung des Sicherheitsgurts werden die ineinandergeschobenen hellgrauen Teile in die Halterung gedrückt. Ziehen Sie das Gurtband an, bis es straff genug ist, wenn Ihr Kind aufrecht im Kindersitz sitzt. Sie können das Band lockern, indem Sie den grauen Knopf eindrücken, kippen und verschieben. Wenn die Schultern Ihres Kindes höher sind als die normale Gurtbefestigung, können Sie den Gurt über die Oberseite des Kindersitzes leiten. Führen Sie die Gurte durch die Aussparung, die sich auf der Oberseite des Kindersitzes befindet, zur Rückseite, bevor Sie sie durch die Führungen, die sich auf der Oberseite des Kindersitzes befinden, über den Schultern Ihres Kindes befestigen.

MONTAGEANLEITUNG ZUBEHÖR

Abbildung 1AC | Befestigung des Windschutzbügels

Entfernen Sie den Sicherungsring aus dem Windschutzbügel. Platzieren Sie den Bügel des Windschutzes in der Lenksäulenbefestigung des Kindersitzes, indem Sie die beiden Stifte in die vorderen Bohrungen schieben. Drehen Sie den mitgelieferten Sicherungsring durch den Windschutzbügel, um den Windschutz zu verriegeln. (Eventuell können Sie den Windschutz gleichzeitig mit dem Kindersitz sichern, indem Sie das zusätzlich gekaufte Schloss an beiden Stiften befestigen.)

Abbildung 2AC | Befestigung des Windschutzes

Befestigen Sie den Windschutz am Windschutzbügel, indem Sie den Bolzen mit dem Sechskantstiftschlüssel 4 vorsichtig festdrehen (Anzugsmoment 5,0 Nm). Sie können den Neigungswinkel des Windschutzes in verschiedene Stände einstellen. Entfernen Sie die Schutzfolie.

Abbildung 3AC | Befestigung des Stylingsets des Windschutzes

Platzieren Sie das Tuch über den Nocken auf der Unterseite des Windschutzes. Bringen Sie den Befestigungsstreifen über den Nocken an und schieben Sie den Streifen auf die Außenseite des Windschutzes, um das Tuch zu fixieren. Klicken Sie den Streifen an der äußeren Nocke fest. Wiederholen Sie diese Handlung auf der anderen Seite.

Abbildung 4AC | Befestigung des Navigation Spielzeuges

Befestigen Sie das Navigation Spielzeug am Bügel des Windschutzes, indem Sie den mitgelieferten Bolzen mit dem Sechskantstiftschlüssel 5 vorsichtig festdrehen (Anzugsmoment 3,0 Nm).

ANWEISUNGEN FÜR EINEN SICHEREN GEBRAUCH

- * Der Kindersitz ist für Kinder bis zum Alter von drei Jahren bzw. einem Körpergewicht von 15 kg bestimmt. Prüfen Sie immer, ob Ihr Kind nicht zu alt, zu groß oder zu schwer für den Qibbel-Kinderfahrradsitz vorne ist. Zum Transport älterer Kinder empfiehlt sich ein Qibbel-Kinderfahrradsitz hinten.
- * Ändern Sie nichts an der Lieferausführung des Kindersitzes, sonst erlischt die Garantie.
- * Denken Sie daran, dass sich Ihr Fahrverhalten ändert, wenn Sie Ihr Kind auf dem Fahrrad mitnehmen; achten Sie insbesondere auf Gleichgewicht, Lenken und Bremsen.
- * Machen Sie nach dem Anbringen des Kinderfahrradsitzes eine Probefahrt mit Ihrem Kind. Achten Sie dabei darauf, ob das Fahrrad angenehm fährt, Ihr Kind gut sitzt, alle Teile fest montiert sind und die Höhe der Fußstützen richtig ist.
- * Stellen Sie die Höhe Ihres Sattels so ein, dass Sie Ihre Füße beim Auf- und Absteigen leicht auf den Boden setzen können.
- * Verwenden Sie immer den Sicherheitsgurt und die Fußriemen.
- * Schließen Sie den Dreipunkt-Sicherheitsgurt immer, auch wenn sich kein Kind im Kindersitz befindet.
- * Achten Sie darauf, dass Ihr Kind warm genug angezogen ist. Während der Fahrradfahrt sitzt Ihr Kind still und ist dadurch kälteempfindlicher.
- * Achten Sie beim Fahrradfahren darauf, dass keine Körperteile oder Kleidungsstücke in die Nähe der sich drehenden oder beweglichen Teile des Fahrrads geraten, wie z.B. ein Fuß, der in die Nähe der Speichen gelangt, oder ein Finger, der in den Bremsmechanismus gerät.
- * Wenn der Kindersitz zu lange in der Sonne steht, kann er sehr warm werden. Achten Sie darauf, bevor Sie Ihr Kind in den Kindersitz setzen.
- * Lassen Sie Ihr Kind nicht hinten im Kindersitz allein, wenn Sie Ihr Fahrrad abstellen.
- * Prüfen Sie regelmäßig, ob alle Bolzen noch fest angezogen sind.
- * Reinigen Sie den Kindersitz regelmäßig mit Seifenlauge. Den Bezug können Sie mit der Hand mit einem milden Reinigungsmittel waschen.
- * Entfernen Sie den Kindersitz, wenn Sie das Fahrrad mit dem Auto transportieren.
- * Um den Drehwinkel des Lenkers zu vergrößern, kann es erforderlich sein, den Lenker höher zu stellen. Wenn sich der Lenker weniger als 45 Grad nach links oder rechts bewegen lässt, muss ein anderer Lenker angebracht werden.
- * Nach einem Unfall muss der Kindersitz immer ausgetauscht werden, auch wenn kein sichtbarer Schaden vorliegt. Informieren Sie sich diesbezüglich bei Ihrem Lieferanten.
- * Es empfiehlt sich, einen gut sitzenden Fahrradhelm zu verwenden, der Ihrem Kind zusätzliche Sicherheit bietet.
- * Prüfen Sie, ob der Gebrauch des Qibbel-Kinderfahrradsitzes vorne in dem Land, in dem Sie den Kindersitz verwenden möchten, gesetzlich erlaubt ist.

DESCRIPTION DU PRODUIT

Nous vous adressons toutes nos félicitations pour l'achat de votre siège vélo pour enfant Qibbel. Vous avez choisi un siège que vous pourrez adapter selon vos goûts et vos besoins. Vous avez fait l'achat d'un siège sûr qui sera synonyme de déplacements agréables en vélo, pour vous et pour votre enfant. Ce siège convient aux enfants de moins de 3 ans (poids maximal : 15 kilos). Ne l'utilisez que lorsque votre enfant est capable de rester assis de manière autonome pendant toute la durée du trajet. Pour les enfants plus âgés ou plus lourds, vous pouvez utiliser le siège arrière Qibbel.

Lisez attentivement les instructions de montage avant d'installer le siège. En cas de questions ou de doutes, n'hésitez pas à contacter votre fournisseur.

Garantie de 2 ans : nous fournissons une garantie de deux ans relativement aux défauts éventuels de fabrication et/ou de matériaux. La garantie prend effet à la date d'achat. Conservez bien votre ticket de caisse.

Outre le présent manuel de montage, vous pouvez également regarder les séquences explicatives sur le site de Qibbel: www.qibbel.nl/en/service/instructional-films



INSTRUCTIONS DE MONTAGE DU SIÈGE

Suivez les instructions présentées dans ce document pour fixer le siège correctement et en toute sécurité sur le vélo.

Illustration 1M | Outils

Pour installer le siège Qibbel, vous avez besoin des outils suivants:

- ➔ clés standard 2,5, 4, 5 et 6 pans

DE QUOI AVEZ-VOUS BESOIN?

Illustration 2M | Pour garantir une utilisation sûre, vous avez besoin des éléments suivants

- 1 élément de base du siège avant
- 2a fixation pour le guidon
ou
- 2b fixation pour ahead
- 3a set de base avant (lanières de maintien des pieds / supports pour les bras)
ou
- 3b set de luxe avant (lanières de maintien des pieds / supports pour les bras / revêtement du siège).

Illustration 3M | Vous pouvez ajouter les éléments suivants

- | | |
|---------------------|-----------------------|
| 4a pare-vent | 4b set pour pare-vent |
| 4c jouet navigation | 4 cadenas |

FIXATION POUR LE GUIDON

Illustration 4M | Fixation pour le guidon

Mettez en place la fixation sur le guidon. La partie inférieure de la bride doit reposer sur la couronne du guidon. Serrez fortement les écrous (couple de serrage 4,0 Nm) au moyen d'une clé 6 pans. Cette fixation convient aux guidons standard (Ø 22-28 mm). Vous pouvez modifier l'inclinaison du siège (3 positions) au moyen de la bague intérieure mobile.

Illustration 5M | Mise en place du siège sur la fixation pour le guidon.

Enlevez la bague de blocage de la goupille de fixation puis insérez le siège dans les trous circulaires de la fixation, au moyen des deux goupilles. Le fond du siège doit être légèrement penché vers l'arrière. Si ce n'est pas le cas, modifiez l'inclinaison de la fixation. Tournez la bague de blocage dans la goupille de fixation pour que le siège ne puisse plus bouger. (Comme protection antivol, vous pouvez utiliser le cadenas au lieu de la bague de blocage).

Contrôlez que le siège soit installé correctement.

Faites en sorte que le guidon soit bien dirigé droit vers l'avant et vérifiez que le siège soit installé correctement. Asseyez-vous sur le vélo et contrôlez que les supports de pieds ou le siège ne touchent pas le guidon et les freins. Veillez à ce que la distance entre le support de bras du siège et le guidon soit suffisante, pour que votre enfant ait suffisamment de place. Si ce n'est pas le cas, adaptez le guidon.

FIXATION POUR AHEAD

Illustration 6M | Fixation pour ahead

Pour le montage d'une fixation Ahead, la potence doit avoir une hauteur minimale de 20 mm. Mettez en place la fixation Ahead sur le dessus des rondelles du guidon. Serrez fortement les boulons (couple de serrage 8.0 Nm) à l'aide d'une clé coudée mâle à 6 pans. Cette fixation convient aux guidons Ahead (Ø 22-36 mm). Utilisez le cas échéant les rondelles fournies avec la fixation pour éviter tout dommage au guidon et à la tête de fourche.

La fixation Ahead convient également à une potence standard, mais elle n'est pas équipée d'une bague intérieure mobile permettant de régler l'inclinaison. Le dessous de la bride doit reposer sur la couronne du guidon. Serrez fermement les écrous (couple de serrage : 8.0 Nm) à l'aide d'une clé coudée mâle à 6 pans. Convient aux potences 22-28 mm.

Illustration 7M | Mise en place du siège sur la fixation pour ahead

Enlevez la bague de blocage de la goupille de fixation puis insérez le siège dans les trous circulaires de la fixation, au moyen des deux goupilles. Tournez la bague de blocage dans la goupille de fixation pour que le siège ne puisse plus bouger. (Comme protection antivol, vous pouvez utiliser le cadenas au lieu de la bague de blocage).

Contrôlez que le siège soit installé correctement.

Faites en sorte que le guidon soit bien dirigé droit vers l'avant et vérifiez que le siège soit installé correctement. Asseyez-vous sur le vélo et contrôlez que les supports de pieds ou le siège ne touchent pas le guidon et les freins. Veillez à ce que la distance entre le support de bras du siège et le guidon soit suffisante, pour que votre enfant ait suffisamment de place. Si ce n'est pas le cas, adaptez le guidon.



Vous pouvez acheter une fixation supplémentaire si vous désirez utiliser le siège sur plusieurs vélos.

FIXATION DU SET D'ENJOLIVEMENT

Illustration 8M | Fixation des lanières de maintien des pieds

(set de base ou set de luxe avant)

Faites passer les lanières de maintien des pieds dans l'ouverture, le logo Qibbel devant être dirigé vers l'intérieur. Tirez-les du bas vers le haut jusqu'à ce qu'elles soient bien encliquetées.

Illustration 9M | Fixation des supports pour les bras

(set de base ou set de luxe avant)

Encliquez le support pour les bras dans l'ouverture. Fixez ce support au moyen des vis fournies. Serrez légèrement les vis (couple de serrage 1,0 Nm) au moyen d'une clé 2,5 pans. Répétez cette opération pour l'autre support, de l'autre côté.

Illustration 10M | Fixation du revêtement du siège

(set de luxe avant)

Détachez la ceinture de sécurité (trois points - couleur gris clair - appuyer simultanément) et séparez-la en deux parties (parties gris clair) de sorte à pouvoir fixer le revêtement. Faites passer les deux parties de ceinture de l'arrière vers l'avant à travers le revêtement puis installez correctement celui-ci. Faites passer le dispositif d'évacuation de l'eau du siège à travers l'ouverture pour que le revêtement demeure bien en place.



Instructions de lavage : si le revêtement est sale, vous pouvez le laver à la main en utilisant un détergent doux.

INSTRUCTIONS D'UTILISATION

Illustration 1F | Réglage du support pour les pieds

Les supports pour les pieds se règlent facilement, sans outils. Déplacez le support en faisant pivoter le dispositif de réglage de 90 degrés vers le haut et en l'insérant dans le cran désiré. Une fois que le support se trouve à la hauteur adéquate, faites revenir le dispositif vers le bas pour que le support ne puisse plus bouger.

Illustration 2F | Utilisation de la ceinture de sécurité

Détachez la ceinture de sécurité en appuyant simultanément sur les trois points de couleur gris clair et en déplaçant vers le haut le boîtier de la ceinture. Si cela s'avère nécessaire, vous pouvez séparer les parties gris clair de la ceinture, par exemple si votre enfant porte un casque. Pour fixer la ceinture de sécurité, faites passer les parties gris clair rejointes dans le support. Tirez les lanières de la ceinture jusqu'à ce qu'elles maintiennent bien en place votre enfant sur le siège. Pour détendre la ceinture, appuyez sur le bouton gris, faites-le pivoter et déplacez-le.

Si les épaules de votre enfant sont trop hautes, vous pouvez faire passer la ceinture par la partie supérieure du siège. Amenez les lanières vers l'arrière, à travers l'ouverture située sur la partie supérieure du siège, et placez-les sur les épaules de votre enfant par l'intermédiaire des guidages de la partie supérieure du siège.

INSTRUCTIONS DE MONTAGE DES ACCESSOIRES

Illustration 1AC | Mise en place de la bride du pare-vent

Enlevez la bague de blocage de la bride du pare-vent. Mettez celle-ci dans la fixation pour le guidon en faisant glisser les deux goupilles dans les trous avant. Insérez la bague de blocage fournie dans la bride du pare-vent pour que celui-ci reste bien en place. (Vous pouvez aussi fixer le pare-vent en même temps que le siège en faisant passer le cadenas (disponible en option) à travers les deux goupilles.)

Illustration 2AC | Fixation du pare-vent

Fixez le pare-vent sur la bride en serrant le boulon au moyen d'une clé 4 pans (couple de serrage 5,0 Nm). Vous pouvez régler l'inclinaison du pare-vent. Enlevez le film plastique de protection.

Illustration 3AC | Fixation du set pour pare-vent

Placez l'écran par-dessus les butées situées sur la partie inférieure du parevent. Placez la bande de fixation par-dessus les butées puis faites glisser la bande vers l'extérieur du pare-vent afin que l'écran demeure

bien en place. Encliquetez la bande sur la butée extérieure. Répétez l'opération de l'autre côté.

Illustration 4AC | Fixation du jouet navigation

Fixez le jouet navigation sur la bride du pare-vent en serrant légèrement le boulon fourni au moyen d'une clé 5 pans (couple de serrage 3,0 Nm).

INSTRUCTIONS POUR UNE UTILISATION SÛRE

- * Le siège convient aux enfants de moins de 3 ans (poids maximal : 15 kilos). Veillez à ce que l'enfant ne soit pas trop âgé, trop grand ou trop lourd pour ce siège avant Qibbel. Les enfants plus âgés doivent être placés sur un siège arrière pour un déplacement en toute sécurité.
- * Si vous modifiez le siège tel qu'il vous a été livré, la garantie ne sera plus valable.
- * Tenez compte du fait que votre vélo réagira un peu différemment en cas de transport d'un enfant (équilibre, guidon et freinage notamment).
- * Après avoir installé le siège, faites un essai avec votre enfant. Contrôlez que le vélo fonctionne bien, que votre enfant soit bien assis, que tous les éléments soient fixés correctement et que la hauteur des supports pour les pieds soit correcte.
- * Réglez votre selle à une hauteur qui vous permet de bien avoir les pieds au sol lorsque vous montez sur le vélo ou en descendez.
- * Utilisez toujours la ceinture de sécurité et les lanières de maintien des pieds.
- * Fermez toujours la ceinture de sécurité à trois points, même s'il n'y a pas d'enfant sur le siège.
- * Faites en sorte que votre enfant porte des vêtements suffisamment chauds. En effet, il sera assis sans bouger pendant tout le trajet et pourra avoir froid.
- * Veillez à ce que les membres du corps ou les vêtements de votre enfant ne s'approchent pas de pièces tournantes ou mobiles du vélo. Faites tout spécialement attention à ce que les pieds de votre enfant ne se prennent pas dans les rayons et que ses doigts ne touchent pas les freins.
- * Le siège peut devenir chaud s'il reste longtemps exposé au soleil. Faites attention à cela avant de placer votre enfant sur le siège.
- * Ne laissez jamais votre enfant seul sur le siège.
- * Contrôlez régulièrement que tous les boulons soient correctement fixés.
- * Nettoyez régulièrement le siège avec de l'eau et du savon. Le revêtement du siège peut être lavé à la main, avec un détergent doux.
- * Enlevez le siège en cas de transport du vélo sur un porte-vélo pour voiture.
- * Pour augmenter l'angle de rotation du guidon, il peut s'avérer nécessaire de monter le guidon. Si le guidon ne peut pas tourner de plus de 45 degrés à droite et à gauche, un autre guidon doit être installé.
- * Il faut remplacer le siège après un accident, même s'il n'y a pas de dommages visibles. Votre fournisseur pourra vous fournir des informations à ce sujet.
- * Utilisez de préférence un casque bien adapté pour augmenter la sécurité de votre enfant.
- * Contrôlez que l'utilisation du siège avant Qibbel soit autorisée dans le pays où vous désirez utiliser ce siège.

PRODUKTBESKRIVELSE

Tillykke med købet af denne Qibbel cykelstol. Du har ikke kun valgt en stol, som du fuldstændigt kan sammensætte efter ønske, for du har også valgt en sikker stol, som vil blive til stor glæde og fornøjelse for både dig og dit barn. Den er beregnet til børn på op til 3 år eller 15 kg. Brug først stolen, når barnet kan sidde op uden støtte på cykelturen. Qibbel bagstolen er beregnet til ældre og tungere børn. Gennemlæs montagevejledningen grundigt, før stolen monteres. Hvis du har spørgsmål, eller der er noget, du er i tvivl om, kan du spørge hos forhandleren.

2 års garanti: Vi giver to års garanti på fabrikage- og/eller materialefejl. Garantien gælder fra købsdatoen, så gem kvitteringen et sikkert sted.

Ud over denne montagevejledning henvises der også til instruktionsfilmene på Qibbel's website:

www.qibbel.nl/en/service/instructional-films



MONTAGEVEJLEDNING TIL STOL

Gør som beskrevet i montagevejledningen for at fastgøre stolen sikkert og korrekt på cyklen.

Illustration 1M | Værktøj

Til montage af Qibbel stolen skal der bruges følgende værktøj:

→ standard unbrakonøgler 2,5, 4, 5 og 6

HVAD ER DER ELLERS BRUG FOR?

Illustration 2M | Til en sikker barnestol kræves der

- 1 basiselement til forstol
- 2a fastgøring på frempind eller
- 2b fastgøring på frempind
- 3a stylingsæt basis til (fodremme / armstøtter) eller
- 3b stylingsæt luksus til (fodremme / armstøtter / beklædning til stol)

Illustration 3M | Qibbel stolen kan suppleres med følgende tilbehør

4a vindskærm

4b stylingsæt vindskærm

4c toybar

4 lås

FASTGØRING PÅ FREMPIND

Illustration 4M | Fastgøring på frempind

Monter frempindsfastgøringen. Undersiden af bøjlen skal hvile på kronrøret. Stram møtrikkerne godt til (moment 4,0 Nm) med unbrakonøgle 6. Beregnet til standard frempind Ø 22-28 mm. Med den bevægelige inderring kan stolens hældningsvinkel indstilles i 3 positioner.

Illustration 5M | Montering af stolen på fastgøring til frempind

Tag låseringen ud af montagetappen og sæt stolen med de to tapper i de runde huller i frempindsfastgøringen. Stolens sæde skal være vippet lidt bagover. Er det ikke tilfældet, skal hældningsvinklen på frempindsfastgøringen ændres. Sæt låseringen i fastgøringstapperne for at sikre stolen. (Man kan eventuelt sætte den særskilt købte lås i tappen i stedet for låseringen for at sikre mod tyveri).

Kontroller, at stolen sidder godt fast.

Sæt styret på cyklen lige og kontroller, og stolen er monteret lige.

Sæt dig op på cyklen og kontroller, at stolens fodstøtter ikke er i vejen for, at styret kan dreje og, at bremserne kan bruges. Sørg for tilstrækkelig

afstand mellem stolens armstøtter og styret, så barnet ikke kan komme i klemme. Juster eventuelt lidt på styret.

FASTGØRELSESBESLAG TIL AHEAD-FREMPIND

Illustration 6M | Fastgørelsesbeslag til Ahead-frempind

Til monteringen af Ahead-fastgørelsesbeslaget kræves der en højde af frempinden på mindst 20 mm. Monter frempindsfastgøringen på toppen afstandsringene. Stram bolte kraftigt til (moment 8.0 Nm) med unbrakonøgle 6. Beregnet til Ahead-frempind Ø 22-36 mm. Anvend eventuelt de afstandsringe, der følger med fastgørelsesbeslaget, forhindrer beskadigelse af styr og kuglehovedkappe.

Ahead-fastgørelsesbeslaget er også egnet til standardfrempinde, men har ingen bevægelig indvendig ring, som hældningsvinklen kan indstilles med. Underkanten af bøjlen skal hvile på styrkronen. Stram møtrikkerne kraftigt (moment 8.0 Nm) med unbrakonøgle 6.

Egnet til frempind på 22-28 mm.

Illustration 7M | Montering af stolen på fastgøring til Ahead-frempind

Tag låseringen ud af montagetappen og sæt stolen med de to tapper i de runde huller i frempindsfastgøringen. Sæt låseringen i fastgøringstapperne for at sikre stolen. (Man kan eventuelt sætte den særskilt købte lås i tappen i stedet for låseringen for at sikre mod tyveri).

Kontroller, at stolen sidder godt fast.

Sæt styret på cyklen lige og kontroller, og stolen er monteret lige.

Sæt dig op på cyklen og kontroller, at stolens fodstøtter ikke er i vejen for, at styret kan dreje og, at bremserne kan bruges. Sørg for tilstrækkelig afstand mellem stolens armstøtter og styret, så barnet ikke kan komme i klemme. Juster eventuelt lidt på styret.



Hvis stolen skal bruges på forskellige cykler, kan man købe en ekstra fastgøring til frempind.

MONTAGE AF STYLINGSÆT

Illustration 8M | Fastgøring af fodremme

(stylingsæt basis eller luksus foran)

Stik fodremmene med Qibbel logoet på indersiden gennem udsparingen. Træk dem nedefra og op, til de klikker fast.

Illustration 9M | Fastgøring af armstøtter

(stylingsæt basis eller luksus foran)

Klik armstøtten i udsparingen. Fastgør armstøtten ved at stramme de medfølgende skruer lidt til (moment 1,0 Nm) med unbrakonøgle 2.5. Gør det i begge sider af stolen.

Illustration 10M | Fastgøring af beklædning til stolen

(stylingsæt luksus foran)

Løsn sikkerhedsselen (3-punkts - lysegrå - trykkes ind samtidig) og del den i to dele (lysegrå dele), så beklædningen kan fastgøres. Træk de to remme i selen bagfra og frem gennem beklædningen og sæt beklædningen på plads. Tryk afvandingshætten til sædet gennem afvandingsåbningen i sædet, så beklædningen sidder fast.



Vaskeanvisning: Hvis beklædningen er blevet snavset, kan den rengøres ved at vaske den i hånden med et mildt rengøringsmiddel.

BRUGSANVISNING

Illustration 1F | Justering af fodstøtte

Fodstøtterne kan nemt justeres uden brug af værktøj. Fodstøtten justeres ved at dreje clipsen 90 grader opad og flytte den til en allerede forment position. Når fodstøtten er i den rigtige højde, drejes clipsen igen ned, så den låses fast.

Illustration 2F | Brug af sikkerhedsselen

Sikkerhedsselen løsnes ved samtidig at trykke de tre lysegrå punkter ind og skyde selehuset opad. Selerne kan adskilles ved at trække de lysegrå dele fra hinanden, for eksempel hvis barnet har hjelm på. Sikkerhedsselen fastgøres ved at trykke de sammentrykkede lysegrå dele i holderen. Stram selen til, til den sidder behageligt stramt, når barnet sidder op i stolen. Selen kan gøres lidt løsere ved at trykke den grå knap ind og derefter vippe og forskyde den. Hvis barnets skuldre er højere end den normale selefæstgøring, kan selen føres gennem oversiden af stolen. Selen trækkes gennem udsparringen i oversiden af stolen og til bagsiden, før den føres gennem slidserne i oversiden af stolen trækkes over barnets skuldre og fastgøres.

MONTAGEVEJLEDNING TILBEHØR

Illustration 1AC | Montering af bøjle til vindskærm

Tag låseringen ud af bøjlen til vindskærmen. Sæt bøjlen til vindskærmen i frempindsfastgøringen til stolen ved at stikke de to tapper i de forreste huller. Drej den medfølgende låsering gennem vindskærmsbøjlen for at fastgøre vindskærmen. (Vindskærmen kan eventuelt fastgøres samtidig med stolen ved at stikke den særskilt købte lås gennem begge tapper.)

Illustration 2AC | Fastgøring af vindskærm

Fastgør vindskærmen til vindskærmsbøjlen ved at stramme boltten let til med unbrakonøgle 4 (moment 5,0 Nm). Vindskærmen kan indstilles i forskellige positioner. Fjern beskyttelsesfolien.

Illustration 3AC | Fastgøring af stylingsæt vindskærm

Læg klædet over tapperne på undersiden af vindskærmen. Sæt båndet over tapperne og træk båndet til ydersiden af vindskærmen for at fastgøre klædet. Klik båndet fast på den yderste tap. Gør det samme i den anden side.

Illustration 4AC | Fastgøring af toybar

Fastgør toybar'en på bøjlen til vindskærmen ved at stramme den medfølgende bolt let til med unbrakonøgle 5 (moment 3,0 Nm).

ANVISNINGER FOR SIKKER BRUG

- * Stolen er beregnet til børn på op til 3 år eller 15 kg. Kontroller altid, om barnet er blevet for gammelt, stort eller tungt til Qibbel stolen. Ældre børn kan man sætte i en Qibbel bagstol.
- * Hvis der ændres på stolen, sådan som den blev leveret, bortfalder garantien.
- * Tag hensyn til, at cyklen er lidt anderledes at cykle på, når der er et barn med. Det påvirker især ligevægten og måden, den styrer og bremser på.
- * Når stolen er blevet monteret, skal man tage en lille prøvetur med barnet i stolen. Kontroller, om cyklen er nem at køre på, at barnet sidder godt, at alle dele er korrekt monteret, og at fodstøtterne er indstillet i den rigtige højde.
- * Sadlen skal indstilles i sådan en højde, at du nemt kan sætte fødderne på jorden, når du stiger på og af.
- * Brug altid sikkerhedsselen og fodremmene.
- * Luk altid 3-punkts sikkerhedsselen, også selvom der ikke sidder et barn i stolen.

- * Sørg for, at barnet er tilstrækkeligt varmt klædt på. På cykelturen sidder barnet stille og kan derfor nemmere komme til at fryse.
- * Mens der cycles, skal man sørge for, at der ikke kommer legemsdele eller tøj i nærheden af cyklens bevægelige dele, for eksempel en fod i egerne eller en finger i bremsemekanismen.
- * Står stolen længe i solen, kan den blive meget varm. Kontroller det, før barnet sættes i stolen.
- * Efterlad ikke barnet alene i stolen, hvis du parkerer cyklen.
- * Kontroller jævnligt, at alle bolte er strammet godt til.
- * Rengør jævnligt stolen med sæbevand. Beklædningen kan vaskes i hånden med et mildt rengøringsmiddel.
- * Stolen skal tages af, hvis cyklen skal transporteres på en cykelholder på bilen.
- * For at øge styrets drejevinkel kan det være nødvendigt at indstille styret højre. Hvis styret ikke kan drejes mere end 45 grader til venstre eller højre, skal der monteres et andet styr.
- * Efter et uheld skal stolen udskiftes, også selvom den ikke er synligt beskadiget. Forhør nærmere hos forhandleren.
- * Barnet bør have en passende cykelhjelm på af hensyn til sikkerheden.
- * Kontroller, at det er lovligt at bruge Qibbel forstolen i landet, hvor den skal bruges.

DESCRIZIONE DEL PRODOTTO

Congratulazioni per l'acquisto del seggiolino per biciclette Qibbel. Avete scelto un seggiolino che potrete comporre totalmente secondo le vostre esigenze, comodo e gradevole per voi e per il vostro bambino quando andate in bicicletta. Il seggiolino è adatto per bambini fino a 3 anni o fino a 15 kg. Utilizzare il seggiolino soltanto quando il bambino è in grado di rimanere seduto autonomamente durante l'intero percorso in bicicletta. Per bambini più grandi o più pesanti, utilizzare il seggiolino posteriore Qibbel. Leggere accuratamente le istruzioni per il montaggio prima di montare il seggiolino. Per eventuali dubbi o domande rivolgersi al rivenditore di fiducia.

2 anni di garanzia: offriamo due anni di garanzia sui difetti di fabbricazione e/o del materiale. La garanzia decorre dalla data di acquisto; conservare quindi lo scontrino.

Oltre al presente manuale d'uso, è possibile utilizzare anche i video di istruzioni sul sito web di Qibbel all'indirizzo:

www.qibbel.nl/en/service/instructional-films



ISTRUZIONI DI MONTAGGIO DEL SEGGIOLINO

Seguire le presenti istruzioni di montaggio per fissare correttamente e in modo sicuro il seggiolino alla bicicletta.

Figura 1M | Attrezzi

Per il montaggio del seggiolino Qibbel occorrono i seguenti attrezzi:

- ➔ chiavi a testa cilindrica standard 2,5, 4, 5 e 6

CHE COSA OCCORRE?

Figura 2M | Per un seggiolino per bambini sicuro occorrono

- 1 l'elemento di base del seggiolino anteriore
- 2a dispositivo di fissaggio al perno del manubrio
 - o
- 2b fissaggio del perno anteriore del manubrio
- 3a stylingset di base anteriore (cinghie per poggiatesta / braccioli)
 - o
- 3b stylingset lusso anteriore (cinghie per poggiatesta / braccioli / rivestimento del seggiolino)

Figura 3M | Il seggiolino Qibbel può essere dotato dei seguenti accessori

- | | |
|----------------------|---------------------------------|
| 4a schermo paravento | 4b stylingset schermo paravento |
| 4c barra giocattolo | 4 lucchetto |

DISPOSITIVO DI FISSAGGIO AL PERNO DEL MANUBRIO

Figura 4M | Dispositivo di fissaggio al perno del manubrio

Montare il dispositivo di fissaggio sul perno del manubrio. Il lato inferiore della staffa deve appoggiare sulla corona del manubrio. Serrare i dadi (coppia di 4,0 Nm) con la chiave a testa cilindrica 6. Adatto per un perno del manubrio standard con Ø 22-28 mm. L'anello interno mobile permette di adattare l'inclinazione del seggiolino in 3 posizioni.

Figura 5M | Posizione del seggiolino sull'elemento di fissaggio al perno del manubrio

Svitare l'anello di sicurezza dal perno di fissaggio e montare il seggiolino inserendo i due perni nei fori circolari dell'elemento di fissaggio al perno del manubrio. Il piano di seduta del seggiolino deve essere leggermente inclinato all'indietro. In caso contrario, modificare l'inclinazione

dell'elemento di fissaggio al perno del manubrio. Serrare l'anello di sicurezza sul perno di fissaggio per assicurare il seggiolino. (Fissare eventualmente il lucchetto acquistato separatamente in luogo dell'anello di sicurezza come protezione dal furto).

Controllare che il seggiolino sia montato correttamente.

Raddrizzare il manubrio della bicicletta e controllare che il seggiolino sia diritto. Sedersi sulla bicicletta e controllare che il movimento sterzante del manubrio e i freni non siano ostacolati dal poggiatesta o dal seggiolino. Accertarsi che vi sia una distanza sufficiente fra i braccioli del seggiolino e il manubrio per evitare di schiacciare il bambino. Eventualmente, regolare il manubrio.

FISSAGGIO DEL PERNO ANTERIORE DEL MANUBRIO

Figura 6M | Fissaggio del perno anteriore del manubrio

Per montare il dispositivo di fissaggio anteriore è necessario che l'altezza del perno del manubrio sia di almeno 20 mm. Montare il dispositivo di fissaggio sul distanziale perno del manubrio anteriore. Avvitare infine saldamente i bulloni (coppia 8.0 Nm) con una chiave a brugola 6. Adatto per un perno del manubrio anteriore con Ø 22-36 mm. Utilizzare eventualmente i distanziali forniti in dotazione con il dispositivo di danneggiare il manubrio e il coperchio del manubrio.

Il dispositivo a fissaggio anteriore è indicato anche per perni dei manubri standard, ma non è dotato dell'anello interno mobile per regolare l'angolo di inclinazione. Il lato inferiore della staffa deve poggiare sulla corona del manubrio. Avvitare saldamente i dadi (coppia 8.0 Nm) con una chiave a brugola 6. Adatto per perni dei manubri da 22-28 mm.

Figura 7M | Posizione del seggiolino sull'elemento di fissaggio al perno anteriore del manubrio

Svitare l'anello di sicurezza dal perno di fissaggio e montare il seggiolino inserendo i due perni nei fori circolari dell'elemento di fissaggio al perno del manubrio. Serrare l'anello di sicurezza sul perno di fissaggio per assicurare il seggiolino. (Fissare eventualmente il lucchetto acquistato separatamente in luogo dell'anello di sicurezza come protezione dal furto).

Controllare che il seggiolino sia montato correttamente.

Raddrizzare il manubrio della bicicletta e controllare che il seggiolino sia diritto. Sedersi sulla bicicletta e controllare che il movimento sterzante del manubrio e i freni non siano ostacolati dal poggiatesta o dal seggiolino. Accertarsi che vi sia una distanza sufficiente fra i braccioli del seggiolino e il manubrio per evitare di schiacciare il bambino. Eventualmente, regolare il manubrio.



Se si desidera utilizzare il seggiolino per più biciclette, acquistare dispositivo di fissaggio al manubrio aggiuntivo.

FISSAGGIO DELLO STYLINGSET

Figura 8M | Fissaggio delle cinghie per il poggiatesta (stylingset di base o lusso anteriore)

Inserire le cinghie del poggiatesta con il logo Qibbel dal lato interno attraverso il foro. Tirarle verso l'alto fino a fissarle con uno scatto.

Figura 9M | Fissaggio dei braccioli (stylingset di base o lusso anteriore)

Fissare i braccioli nel foro con uno scatto. Assicurare i braccioli con le viti in dotazione serrandole leggermente (coppia di 1,0 Nm) con la chiave a testa cilindrica 2.5. Eseguire l'operazione da entrambi i lati del seggiolino.

Figura 10M | Fissaggio del rivestimento del seggiolino (stylingset lusso anteriore)

Staccare la cintura di sicurezza (tre punte - di colore grigio chiaro - premere simultaneamente sulle tre punte) e dividerla in due parti (parti grigio chiaro) per poter fissare il rivestimento. Fare passare le due cinghie della cintura di sicurezza sul davanti attraverso il rivestimento, e rimettere quest'ultimo al suo posto. Premere il coperchio di scarico dell'acqua della superficie di seduta nel foro di scarico per fissare il rivestimento.



Istruzioni di lavaggio: Quando è sporco, il rivestimento può essere lavato a mano con un detergente neutro.

ISTRUZIONI PER L'USO

Figura 1F | Regolazione del poggiatesta

Il poggiatesta può essere regolato con facilità e senza utilizzare attrezzi. Regolare il poggiatesta ruotando il fermo di 90 gradi verso l'alto e portarlo nelle posizioni predefinite. Quando il poggiatesta si trova all'altezza giusta, premere nuovamente il fermo verso il basso per bloccarlo.

Figura 2F | Uso della cintura di sicurezza

Per staccare la cintura di sicurezza premere simultaneamente sulle tre punte di colore grigio chiaro e fare scorrere il portacintura verso l'alto. Se necessario, è possibile dividere la cintura di sicurezza estraendo le parti di colore grigio chiaro, ad esempio quando il bambino indossa un casco. Per fissare la cintura di sicurezza, premere nel portacintura le parti grigio chiaro che si sono fatte scorrere una dentro l'altra. Tirare la cintura fino a quando avvolge comodamente il bambino seduto nel seggiolino. Per allentare la cintura premere il pulsante grigio, ribaltarla e farla scorrere. Se le spalle del bambino sono più in alto del normale fissaggio della cintura, essa può essere fatta scorrere sul lato superiore del seggiolino. Fare passare le cinghie attraverso il foro dal lato superiore del seggiolino verso il retro prima di fissarle attraverso le guide dal lato superiore del seggiolino sulle spalle del bambino.

ISTRUZIONI PER IL MONTAGGIO DEGLI ACCESSORI

Figura 1AC | Posizione della staffa dello schermo antivento

Smontare l'anello di fissaggio dalla staffa dello schermo antivento. Inserire la staffa dello schermo antivento nell'elemento di fissaggio al perno del manubrio del seggiolino, inserendo i due perni nei fori anteriori. Serrare l'anello di fissaggio in dotazione nella staffa dello schermo antivento per bloccarlo. (Eventualmente, fissare lo schermo antivento insieme al seggiolino fissando su entrambi i perni il lucchetto acquistato separatamente.)

Figura 2AC | Fissaggio dello schermo antivento

Fissare lo schermo antivento alla staffa dello schermo antivento serrando leggermente il bullone con la chiave a testa cilindrica 4 (coppia di 5,0 Nm). L'inclinazione dello schermo antivento può essere regolata in diverse posizioni. Rimuovere il foglio di protezione.

Figura 3AC | Fissaggio dello stylingset con schermo antivento

Posizionare la tela sulle camme dal lato inferiore dello schermo antivento. Montare la striscia di fissaggio sulle nocche e farla scorrere verso l'esterno dello schermo antivento per bloccare la tela. Fissare la striscia con uno scatto sulla nocca esterna. Ripetere l'operazione dall'altro lato.

Figura 4AC | Fissaggio della barra giocattolo

Fissare la barra giocattolo alla staffa dello schermo antivento serrando leggermente il bullone in dotazione con una chiave a testa cilindrica 5 (coppia 3,0 Nm).

- * Il seggiolino è destinato ai bambini fino a 3 anni o fino a 15 kg. Accertarsi sempre che il bambino non sia troppo grande, troppo alto o troppo pesante per il seggiolino Qibbel. Per trasportare i bambini più grandi in condizioni di sicurezza, utilizzare il seggiolino posteriore Qibbel.
- * Non apportare modifiche al seggiolino; in caso contrario, La garanzia decade.
- * Tenere conto del fatto che quando si trasporta un bambino l'equilibrio, la sterzata e la frenata della bicicletta si modificano.
- * Dopo il montaggio del seggiolino, effettuare un giro di prova con il bambino. Verificate che la bicicletta sia comoda, che il bambino sia seduto correttamente, che tutti i componenti siano fissati correttamente e che il poggiatesta si trovi all'altezza giusta.
- * Regolare la sella in modo da poter appoggiare comodamente i piedi a terra per salire o scendere dalla bicicletta.
- * Utilizzare sempre la cintura di sicurezza e le cinghie del poggiatesta.
- * Chiudere sempre la cintura di sicurezza a tre punte, anche quando il bambino non è seduto sul seggiolino.
- * Accertarsi che il bambino sia abbastanza coperto. Durante il percorso in bicicletta il bambino è fermo e quindi è più sensibile al freddo.
- * Durante il percorso, fare in modo di non avvicinare parti del corpo o indumenti alle parti girevoli o in movimento della bicicletta, ad esempio un piede nei raggi o un dito nel meccanismo del freno.
- * Se il seggiolino rimane al sole a lungo può scaldarsi molto. Controllare prima di collocare il bambino su di esso.
- * Non lasciare mai il bambino da solo sul seggiolino quando si lascia la bicicletta.
- * Controllare regolarmente che tutti i bulloni siano ancora perfettamente serrati.
- * Pulire regolarmente il seggiolino con acqua saponata. Il rivestimento è lavabile a mano con un detergente delicato.
- * Smontare il seggiolino durante il trasporto della bicicletta sul portabici dell'auto.
- * Per aumentare l'angolo di sterzata del manubrio può essere necessario alzarlo. Se la sterzata si riduce a meno di 45 gradi a sinistra o a destra, occorre montare un altro manubrio.
- * Dopo un incidente occorre sempre sostituire il seggiolino, anche se non vi sono danni visibili. Rivolgersi al rivenditore di fiducia per informazioni.
- * Utilizzare preferibilmente un casco di protezione adatto per una maggiore sicurezza del bambino.
- * Verificare che l'uso del seggiolino anteriore Qibbel sia ammesso nel paese in cui si intende utilizzarlo.



www.qibbel.com