

- S** Monteringsanvisning  
**GB** Fitting instructions  
**D** Montageanleitung  
**F** Instructions de montage  
**NL** Montage-instructies  
**FIN** Asennusohje  
**E** Instrucciones de montaje  
**I** Istruzioni per il montaggio  
**CZ** Návod na montáž  
**PL** Instrukcja montażu  
**HU** Szerelési utasítások  
**RU** Инструкции по установке  
**EST** Paigalduseeskirjad  
**SLO** Navodila za pritrjevanje  
한국어 장착 지침  
日本語 取扱(取付)説明書  
中文 安装说明

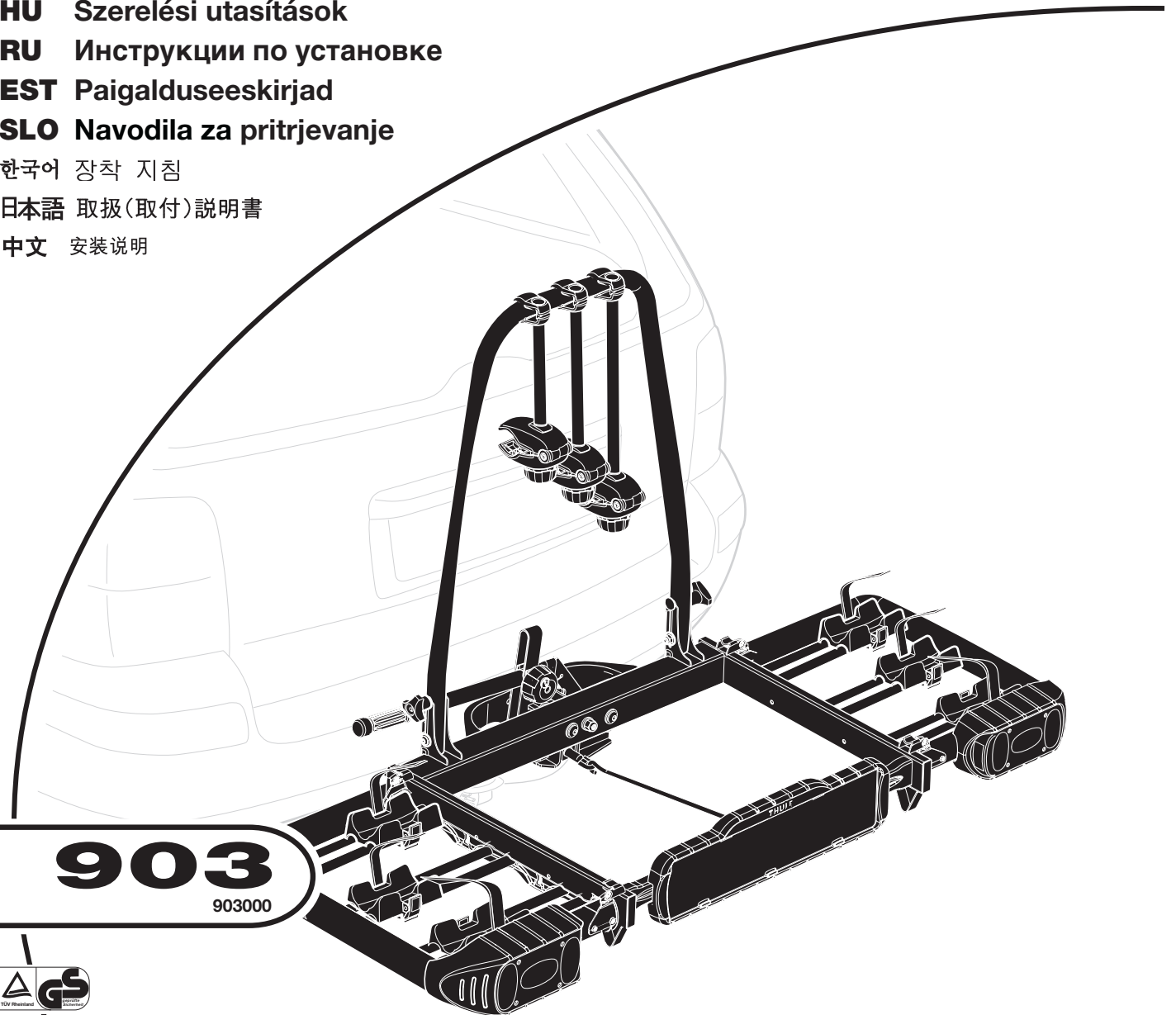

**903**  
903000



## **S** Tekniska data

Egenvikt, komplett för 3 cyklar: ca 19 kg.  
Max. tillåten last 60 kg (kultryck beaktat).

### **Anvisningar för kontroll före och under färden**

- Fordonsföraren är ensam ansvarig för att produkten är i felfritt tillstånd och är väl fastsatt.
- Cykelhållaren skall hopsättas och monteras säkert enligt anvisningen.
- Före avfärd skall funktionen hos ljusrampens belysningsenheter kontrolleras.
- Låt inget löst sitta kvar på cyklarna under transport.
- Kontrollera att remmar och andra fästen sitter stabilt och efterdra vid behov.
- Bilens längd ökar när cykelhållaren är monterad. Cyklarna kan öka dess bredd och höjd. Var försiktig vid backning.
- Byt omedelbart skadade eller slitna detaljer.
- Cykelhållaren skall alltid vara låst under färd.
- Bilens köregenskaper kan ändras vid kurvtagning och inbromsning när produkten är monterad.
- Gällande hastighetsbestämmelser och övriga trafikregler skall alltid följas.
- Hastigheten skall anpassas till en för omständigheterna och lasten säker nivå.
- Tandemcyklar får inte transporteras.
- Thule fritar sig ansvar för skador på person och/eller egendom samt förmögenhetsskador till följd där av, förorsakade av felaktig montering eller användning.
- Modifieringar av produkten får ej göras.
- Är bilen utrustad med automatisk öppning av bakluckan skall den kopplas ur eller enbart öppnas manuellt när cykelhållare är monterad
- Vid fordonsutföranden med första typgodkännande efter 1998-10-01 får den monterade cykelhållaren eller den transporterade lasten inte skymma fordonets tredje bromsljus.

## **GB** Technical specification

Unit weight, complete for 3 bikes: approx. 19 kg.  
Max. permitted load 60 kg (ball load taken into consideration).

### **Instructions for checking before and during travel**

- The vehicle driver is solely responsible for ensuring that the product is in faultless condition and that it is securely fastened.
- The bike carrier shall be assembled and fitted securely in accordance with the instructions.
- Prior to departure, the function of the light bar's lamps shall be checked.
- The bikes should contain no loose items during transport.
- Check that belts and other fasteners are secure, retighten if necessary.
- The vehicle's total length increases when the bike carrier is attached. The bikes themselves may increase the vehicle's total width and height. Take especial care when reversing.
- Immediately replace any damaged or worn parts.
- The bike carrier shall always be locked during transport.
- The car's on-road behavior may change when taking curves and during braking when this product is fitted.
- Applicable speed limits and other traffic regulations shall always be followed.
- Speed should always be tailored to suit safety considerations with regard to traffic conditions and the load being carried.
- Tandem bikes may not be carried.
- Thule absolves itself of responsibility for any personal injuries or consequential damage to property or wealth caused by incorrect fitting or use.
- Modifications to this product are not permitted.
- If the car is equipped with automatic boot/tailgate opening, this function must be disabled and the luggage compartment opened manually when the bike carrier is fitted.
- For vehicles first type-approved after 1 October 1998, the fitted bike carrier or the transported goods are not allowed to hide the vehicle's third brake light.

## **D** Technische Daten

Eigengewicht, komplett für 3 Fahrräder ca. 19 kg.  
Max. Zuladung 60 kg (Stützlast der Anhängerkupplung beachten!).

### **Sicherheitsvorschriften**

- Der Fahrzeugführer allein ist verantwortlich für den Zustand und die sichere Befestigung des Heckträgersystems und der Ladung.
- Der Heckträger muß sicher gemäß Anleitung zusammengebaut und montiert werden.
- Vor Antritt der Fahrt ist die Funktion der Beleuchtungseinrichtungen am Leuchtbalken zu überprüfen. Bei eingeschalteter Nebelschlußleuchte am Leuchtbalken muß die Fahrzeug-Nebelschlußleuchte ausgeschaltet sein, d.h. beide dürfen nicht gleichzeitig leuchten.
- Alle losen Teile auf und an den Fahrrädern vor dem Transport entfernen.
- Alle Spanngurte und Halterungen auf festen Sitz prüfen und bei Bedarf nachziehen.
- Die Fahrzeuglänge vergrößert sich durch den angebauten Heckträger und

wenn mit Fahrrädern beladen – eventuell auch die lichte Breite und lichte Höhe. Vorsicht beim Rückwärtsfahren.

- Schadhafte oder verschlissene Teile des Heckträgersystems unverzüglich erneuern. Während der Fahrt müssen alle Schrauben und Hebel des montierten Heckträgers immer fest angezogen sein. Es wird empfohlen die Knebelschrauben stets abzuschließen.
- Während der Fahrt muß der Heckträger immer abgeschlossen sein.
- Bei Fahrzeugausführungen, deren Typgenehmigung erstmals nach dem 01.10.98 erteilt wurde, darf das angebaute Heckträgersystem oder die mitgeführte Ladung die dritte Bremsleuchte des Fahrzeugs nicht verdecken. Die dritte Bremsleuchte des Fahrzeugs muß erkennbar sein: rechts und links bezogen auf die Fahrzeuglängsachse – in einem Horizontalwinkel von 10°, nach oben bezogen auf die Leuchtenoberkante – in einem Vertikalwinkel von 10° und nach unten – bezogen auf die Leuchtenunterkante – in einem Vertikalwinkel von 5° erkennbar sein. Wenn diese Werte nicht eingehalten werden, muß eine "dritte" Ersatz-Bremsleuchte angebaut werden. Eine zeitweise Überdeckung wird geduldet.
- Das angebaute Heckträgersystem kann die Fahreigenschaften beim Kurvenfahren und Bremsen beeinflussen. Die Geschwindigkeit ist der Zuladung und den sonstigen Verhältnissen anzupassen.
- Richtgeschwindigkeiten und sonstige Verkehrsvorschriften des jeweiligen Landes müssen eingehalten werden. 130 km/h maximum.
- Das Heckträgersystem ist nur für normale Fahrräder zugelassen.
- Thule haftet in keinem Fall für Personen- und/oder Sachschäden oder dadurch bedingte Vermögensschäden infolge unvorschriftsmäßiger Montage oder Anwendung des Produkts.
- Veränderungen an Thule-Produkten sind grundsätzlich nicht zugelassen.

## **F** Caractéristiques techniques

Poids à vide, complet, pour 3 vélos: env. 19 kg  
Pression maxi autorisée 60 kg (sur la boule d'attelage).

### **Contrôles avant et pendant le trajet**

- Le conducteur du véhicule est seul responsable du bon état et de la fixation correcte de l'équipement RMS.
- Pour une totale sécurité, le porte-vélos doit être assemblé et mis en place en respectant strictement les directives de montage.
- Avant le départ, il convient de contrôler le fonctionnement de la rampe d'éclairage.
- Aucun objet susceptible de se détacher ne doit être laissé sur les vélos en cours de trajet.
- Contrôler la tenue des sangles et autres dispositifs de fixation; resserrer le cas échéant.
- Le porte-vélos augmente la longueur du véhicule et les vélos peuvent pour leur part modifier sa largeur et sa hauteur. Attention en cas de marche arrière.
- Remplacer immédiatement les éléments endommagés ou usés.
- Le porte-vélos doit toujours être verrouillé en cours de trajet.
- Le comportement du véhicule peut se trouver modifié dans les virages et en cas de freinage lorsque l'équipement est en place.
- Les limitations de vitesses et autres règles de circulation en vigueur doivent être bien entendu respectées.
- La vitesse du véhicule doit par ailleurs être adaptée aux circonstances et en tenant compte des impératifs de sécurité liés au transport des vélos.
- Le transport de tandems est interdit.
- Thule décline toute responsabilité en cas de dommages corporels et/ou matériels par suite d'une erreur de montage ou d'utilisation.
- L'équipement ne doit faire l'objet d'aucune modification.
- Si votre voiture est équipée d'un dispositif d'ouverture automatique du coffre, il convient de le mettre hors service ou de n'ouvrir le coffre que manuellement lorsque le porte-vélos est en place.
- Sur les modèles de véhicules dont l'homologation de type est postérieure au 01.10.1998, le porte-vélos ou le chargement transporté ne doit pas masquer le troisième feu stop.

## **NL** Technische gegevens

Eigen gewicht, compleet voor 3 fietsen: ca. 19 kg.  
Max. toegestane last 60 kg (rekening houdend met de kogeldruk).

### **Instructies voor controle vóór en tijdens de rit**

- De bestuurder van het voertuig is er als enige verantwoordelijk voor dat het RMS-systeem geen gebreken vertoont en goed is vastgezet.
- De fietshouder moet volgens de instructies op veilige wijze in elkaar gezet en gemonteerd worden.
- Voor vertrek moet gecontroleerd worden of de verlichtingseenheden van de lichtbalk functioneren.
- Laat tijdens het vervoer geen losse dingen op de fietsen zitten.
- Controleer of riemen en andere bevestigingen stabiel vastzitten. Zet ze zonodig opnieuw vast.
- Als de fietshouders is gemonteerd, is de auto langer dan normaal. Door de fietsen kunnen de breedte en de hoogte van de auto eveneens toenemen. Wees voorzichtig bij achteruitrijden.

- Beschadigde of versleten onderdelen moeten onmiddellijk worden vervangen.
- De fietshouder dient tijdens de rit altijd afgesloten te zijn.
- Wanneer het product is gemonteerd, kan het rijgedrag van de auto in bochten en bij remmen veranderen.
- U dient zich altijd aan de snelheidsbeperkingen en overige verkeersregels te houden.
- De snelheid moet worden aangepast aan een gezien de omstandigheden en de lading veilig niveau.
- Tandems mogen niet vervoerd worden.
- Thule wijst elke verantwoordelijkheid voor persoonlijk letsel en/of schades aan eigendommen en hieruit voortvloeiende vermogensschades die zijn veroorzaakt door foutieve montage of foutief gebruik van de hand.
- Er mogen geen wijzigingen in het product worden aangebracht.
- Als de auto is voorzien van een automatische opening van de achterklep, moet deze worden uitgeschakeld of uitsluitend handmatig worden geopend als de fietshouder is gemonteerd.
- Bij voertuigen waarvan de eerste typegoedkeuring van na 01-10-1998 is, mag de gemonteerde fietshouder of de vervoerde lading niet het zicht op het derde remlicht van de auto benemen.

## FIN Tekniset tiedot

Telineen paino (kolmelle pyörälle): noin 19 kg.

Suurin sallittu kuorma on 60 kg (palo-osan paino mukaan lukien).

### Huomioi nämä ennen matkaan lähtöä ja matkan aikana

- Ajoneuvon kuljettajan vastuulla on varmistua siitä, että teline on moitteettomassa kunnossa ja kiinnitetty tukevasti paikalleen.
- Pyöräteline pitää koota ja kiinnittää paikalleen ohjeiden mukaan.
- Ennen matkaan lähtöä varmista, että takavalopaneelin lamput toimivat.
- Kuljetuksen aikana pyörien kyydissä ei saa olla irtonaista tavaraa.
- Varmista, että hihnat ja muut kiinnittimet ovat tiukasti kiinni. Kiristä tarvittaessa.
- Ajoneuvon kokonaispituus kasvaa, kun siihen on kiinnitetty pyöräteline. Telineessä olevat pyörät voivat lisätä ajoneuvon korkeutta ja leveyttä. Huomioi tämä erityisesti peruuttaessasi.
- Vaihda vahingoittuneet tai kuluneet osat välittömästi.
- Kuljetuksen aikana pyörätelineen tulee aina olla lukittu.
- Ajoneuvon käyttäytyminen mutkissa ja jarrutettaessa voi muuttua, kun pyöräteline on kiinnitetty.
- Nopeusrajoituksia ja muita liikennesääntöjä pitää noudattaa aina.
- Nopeus tulisi aina suhteuttaa liikenteeseen, ajo-olosuhteisiin sekä ajoneuvon kuormaan.
- Telineessä ei saa kuljettaa tandem-pyöriä.
- Thule ei ole vastuussa henkilövahingoista tai välillisistä omaisuusvahingoista, jotka ovat aiheutuneet pyörätelineen virheellisestä kiinnityksestä tai käytöstä.
- Tuotetta ei saa muunnella.
- Jos autossa on takaluukun automaattinen avausmekanismi, se on kytkettävä irti tai luukku avattava käsin, jos siihen on kiinnitetty pyöräteline.
- Ajoneuvoissa, joiden ensimmäinen tyyppihyväksyntä on saatu 1.10.1998 jälkeen, ei saa asennettu pyöräteline tai kuljetettu lasti peittää ajoneuvon kolmatta jarruvaloa.

## E Características técnicas

Peso, completo para 3 bicicletas: aprox. 19 kg.

Carga máx. permisible 60 kg (teniendo en cuenta peso bola de enganche).

### Instrucciones de control antes del viaje y durante el mismo

- El conductor del vehículo es el único responsable de que el sistema RMS esté en perfecto estado y bien afirmado.
- El porta-bicicletas deberá armarse y montarse con seguridad, de acuerdo con las instrucciones.
- Antes del viaje deberá controlar el funcionamiento de las unidades de alumbrado del panel para las luces traseras.
- No deje nada suelto en las bicicletas durante el transporte.
- Controle que las correas y otras sujeciones sean estables y reapriételes si fuera necesario.
- Cuando el porta-bicicletas está montado aumenta la longitud del automóvil. Las bicicletas pueden aumentar su anchura y altura.
- Conduzca con cuidado al hacer marcha atrás.
- Reemplace inmediatamente las piezas dañadas o desgastadas.
- El porta-bicicletas deberá estar siempre cerrado con llave durante el viaje.
- Cuando el producto está montado, las características de conducción del vehículo pueden alterarse al tomar curvas y frenar.
- Siempre deberán seguirse los límites de velocidad vigentes y demás reglas de tráfico. La velocidad deberá adaptarse a un nivel seguro considerando las circunstancias.
- No está permitido transportar bicicletas tandem.
- Thule no asume responsabilidad alguna por daños personales y/o a la propiedad, ni daños patrimoniales como consecuencia de un montaje o uso erróneo.
- No está permitido hacer modificaciones en el producto.
- Si el automóvil va equipado con sistema de apertura automática de la tapa del maletero, dicho sistema deberá desconectarse o sólo abrirse manualmente

cuando el porta-bicicletas esté montado.

- En ejecuciones de vehículo con la primera aprobación de tipo después de 1998-10-01 el porta-bicicletas montado o la carga transportada no deberán ocultar la tercera luz de freno del vehículo.

## I Dati tecnici

Peso dell'unità completa per 3 biciclette: circa 19 kg.

Carico massimo consentito 60 kg (carico della sfera incluso).

### Istruzioni per il controllo prima e durante il viaggio

- Il conducente del veicolo è l'unico responsabile dell'integrità e del corretto fissaggio del prodotto.
- Il portabici deve essere assemblato e montato in modo sicuro nel rispetto delle istruzioni.
- Prima della partenza, verificare il corretto funzionamento delle lampade della barra delle luci.
- Le biciclette non devono contenere oggetti sfusi durante il trasporto.
- Controllare il serraggio delle cinghie e degli altri elementi di fissaggio e riserrarli all'occorrenza.
- Quando è installato il portabici, la lunghezza totale del veicolo aumenta. Le biciclette stesse possono aumentare la larghezza e l'altezza totale del veicolo. Prestare particolare attenzione in retromarcia.
- Sostituire immediatamente gli eventuali componenti usurati o danneggiati.
- Il portabici deve sempre essere bloccato durante il trasporto.
- Quando è installato, il portabici può cambiare il comportamento su strada dell'automobile, in particolare in curva e frenata.
- Rispettare sempre i limiti di velocità e il codice della strada.
- La velocità deve sempre essere adattata alle condizioni del traffico e al carico trasportato.
- Il trasporto di tandem non è consentito.
- Thule declina ogni responsabilità per eventuali lesioni personali e danni alle cose dovuti al montaggio oppure all'uso errato del prodotto.
- Il prodotto non deve essere modificato in alcun modo.
- Se nella vettura è in dotazione un sistema automatico di apertura del baule, questa funzione deve essere disabilitata ed il baule aperto manualmente con il portabici montato.
- Per i veicoli omologati per la prima volta dopo il 1° ottobre 1998, il porta-biciclette montato sul veicolo o la merce trasportata non devono nascondere la terza luce di stop del veicolo.

## CZ Technické údaje (VB)

Objemová hmotnost, sestava pro 3 kola: přibližně 19 kg.

Maximální dovolené zatížení 60 kg (zatížení ložiska bráno v úvahu).

### Pokyny ke kontrole před jízdou a při ní

- Za bezvadný stav a bezpečné upevnění výrobku je zodpovědný výhradně řidič vozidla
- Držák na kola je nutné bezpečně smontovat a připevnit v souladu s pokyny.
- Před odjezdem je nutné zkontrolovat funkci světel na světelné liště.
- Při převážení by kola neměla obsahovat nezajištěné předměty.
- Zkontrolujte, zda jsou pásy a další upevňovací prvky zajištěné, podle potřeby je utáhněte.
- Po připevnění držáku na kola se zvýší celková délka vozidla. Kola sama o sobě mohou zvýšit celkovou šířku a výšku vozidla. Budte zvláště opatrní při couvání.
- Jakoukoli poškozenou nebo opotřebenou součást ihned vyměňte.
- Při přepravě je nutné držák kola vždy zamknout.
- Po namontování držáku se chování vozidla na silnici může při zatáčení a brzdění změnit.
- Vždy je nutné dodržovat příslušná omezení rychlosti a další dopravní předpisy.
- Vždy je nutné brát ohled na bezpečnost a přizpůsobit rychlost dopravním podmínkám a převáženému nákladu.
- Tandemová kola nelze převážet.
- Společnost Thule se zříká odpovědnosti za zranění osob a následné škody na majetku způsobené nesprávnou montáží nebo používáním.
- Úpravy výrobku nejsou povoleny.
- U vika zavazadlového prostoru s automatickým otevíráním musí být tato funkce vypnuta, tzn. v případě namontovaného nosiče otevírat pouze ručně.
- Na vozidlech s typovým uznáním po 1. říjnu 1998 nesmí nosič nebo náklad zastínit 3. brzděné světlo

## PL Dane techniczne

Masa bagażnika w wersji dla 3 rowerów ok. 19 kg

Maksymalna masa ładunku 60 kg (uwzględniając dopuszczalny nacisk na kulę)

### Ważne wskazówki przed wyruszeniem w drogę i podczas jazdy.

- Kierowca jest odpowiedzialny za utrzymanie prawidłowego stanu technicznego bagażnika i jego właściwy montaż.

- Bagażnik rowerowy należy założyć i zmontować zgodnie z instrukcją obsługi.
- Przed wyruszeniem należy sprawdzić działanie tylnych świateł.
- Przewożone rowery powinny być pozbawione luźnych elementów.
- Wszystkie paski mocujące i pozostałe elementy mocujące muszą być sprawdzone i ewentualnie dociągnięte przed podróżą.
- Zamontowany bagażnik zwiększa całkowitą długość samochodu, zaś zamontowane na nim rowery mogą zwiększyć zarówno szerokość jak i wysokość samochodu. Zachowaj zatem szczególną ostrożność, zwłaszcza podczas cofania.
- Wszystkie zniszczone lub zużyte elementy bagażnika muszą być niezwłocznie wymienione na nowe.
- Bagażnik rowerowy w trakcie jazdy powinien być zawsze zamknięty na klucz.
- Po założeniu bagażnika zmiana ulegają własności jezdne samochodu podczas zakręcania oraz hamowania.
- Należy zawsze przestrzegać ograniczeń prędkości oraz innych przepisów o ruchu drogowym.
- Prędkość jazdy powinna być dostosowana z uwzględnieniem wymogów bezpieczeństwa, stosownie do warunków panujących na drodze oraz przewożonego ładunku.
- Bagażnik nie jest przeznaczony do przewozu tandemów.
- Firma Thule nie ponosi odpowiedzialności za ewentualne obrażenia ciała oraz szkody materialne spowodowane niewłaściwym użytkowaniem bagażnika lub niewłaściwym montażem.
- Jakiegokolwiek przeróbki bagażnika są niedozwolone.
- Nie korzystaj ze zdalnego otwierania klapy tylnej - gdy bagażnik jest zamontowany otwieraj ją wyłącznie ręcznie.
- W samochodach wyposażonych fabrycznie w trzecie światło hamowania, rejestrowanych po raz pierwszy po 1 października 1998, nie może być ono zasłonięte przez przewożone z tyłu dodatkowe elementy lub ładunek.
- Во время перевозки все детали велосипеда должны быть надежно прикреплены.
- Проверьте надежность крепления ремней и других крепежных средств, при необходимости повторно затяните их.
- Общая длина автомобиля с прикрепленным багажником для велосипеда увеличивается. Ширина и высота автомобиля с установленным на багажнике велосипедом может увеличиться. Проявляйте особую осторожность при езде в обратном направлении.
- Поврежденные и изношенные детали необходимо немедленно заменять.
- Во время транспортировки багажник для велосипеда должен быть зафиксирован.
- При установленном изделии поведение автомобиля на дороге во время поворотов и торможения может измениться.
- Всегда необходимо соблюдать применимые ограничения скорости и другие правила дорожного движения.
- Необходимо всегда соблюдать скорость для соблюдения безопасности в зависимости от условий движения и перевозимого груза.
- Запрещается перевозить двойные велосипеды.
- Компания Thule не несет ответственность за травмы или косвенные убытки, возникшие в результате неправильной установки или использования.
- Запрещается вносить изменения в изделие.
- Если автомобиль оборудован автоматическим открыванием багажника/задней двери, эта функция должна быть отключена, и багажное отделение должно быть открыто вручную, когда установлен держатель для велосипеда.
- Для автомобилей первого типа, одобренных после 1 октября 1998 года, установленный багажник для велосипеда или перевозимые грузы не должны закрывать третий стоп-сигнал автомобиля.

## HU Műszaki jellemzők

Súly 3 kerékpár esetén: kb. 19 kg.

Maximálisan megengedett terhelés: 60 kg (gömbterhelést figyelembe véve).

### Útmutató az utazás előtt és alatt történő ellenőrzésekhez

- Kizárólag a járművezető felelősége annak biztosítása, hogy a termék hibátlan állapotban legyen, és biztonságosan legyen rögzítve.
- A kerékpárkeretet az útmutatónak megfelelően, biztonságosan kell összeszerelni.
- Elindulás előtt ellenőrizze a fényrúd lámpáinak működését.
- Szállítás közben ne legyen a kerékpárokra ne legyen semmilyen szabadon mozgó tárgy.
- Ellenőrizze, hogy a hevederek és más rögzítők biztonságosak-e, és szükség szerint feszítsen rajtuk.
- A jármű teljes hossza a kerékpárkeret felszerelését követően megnő. Maguk a kerékpárok növelhetik a jármű szélességét és magasságát. Tolatás közben legyen különösen körültekintő.
- Azonnal cseréljen ki bármilyen sérült vagy kopott alkatrészt.
- Szállítás közben a kerékpárkeret mindig legyen zárt állásban.
- A kerékpárkerettel felszerelt jármű a megszokottól eltérően viselkedhet kanyarodásnál és fékezésnél.
- Az aktuális sebességkorlátozásokat és egyéb közlekedési szabályokat minden esetben be kell tartani.
- A sebességet mindig úgy kell megválasztani, hogy megfeleljen a közlekedési feltételek és a szállított súly által meghatározott biztonsági előírásoknak.
- A kereten tandem kerékpárt szállítani tilos.
- A Thule elhárít magáról minden felelőséget olyan személyi baleset és annak következményeként bekövetkező tulajdoni kárban, amely a termék helytelen felszerelésére vagy használatára vezethető vissza.
- A termék átalakítása tilos.
- Abban az esetben, ha az autó csomagtartója automatikus nyitással van felszerelve, át kell kapcsolni manuálásra, ha a kerékpártartó fel van szerelve.
- Az 1998. október 1. utáni típus-engedéllyel rendelkező járművek esetében nem megengedett, hogy a kerékpárkeret vagy a szállított áru eltakarja a jármű harmadik féklámpáját.

## RU Спецификации

Полный вес устройства, для 3 велосипедов: прибл. 19 кг

Макс. допустимая нагрузка 60 кг (с учетом шаровой нагрузки).

### Инструкции для проверки до поездки и во время нее

- Водитель автомобиля несет ответственность за исправное состояние изделия и надежность его крепления.
- Багажник для велосипеда должен быть собран и надежно установлен в соответствии с инструкциями.
- Перед началом движения необходимо проверить работу сигналов.

## EST Tehniline spetsifikatsioon

Sõlme täiskaal, 3 jalgrattale: umbes 19 kg.

Maks. lubatud koormus 60 kg (kuuli kaal on arvesse võetud).

### Juhendid kontrolliks enne sõitu ja selle ajal

- Sõiduki juht on ainuisikuliselt vastutav selle eest, et toode oleks töökorras ja kindlalt kinnitatud.
- Jalgrattakandur peab olema kokku pandud ja kindlalt paigaldatud vastavalt juhenditele.
- Enne sõitu tuleb kontrollida tulede korrasolekut.
- Transportimise ajal ei tohi jalgratastel olla ühtki lahtist osa.
- Kontrollige, et rihmaid ja muud kinnitid oleksid kindlalt kinni, vajadusel pingutage neid.
- Jalgrattakanduri paigaldamisel suureneb sõiduki kogupikkus. Jalgrattad võivad suurendada nii sõiduki kogulaiust kui –kõrgust. Olge tagurdamisel eriti tähelepanelik.
- Asendage vigastatud või kulunud osad otsekohe.
- Jalgrattakandur peab veo ajal olema alati lukustatud.
- Kui see toode on paigaldatud, võib sõiduki käitumine teel kurvides ja pidurdamisel muutuda.
- Järgige alati vastavaid kiirusepiiranguid ja muid liikluseeskirju.
- Kiirus peab alati vastama liiklustingimusi ja kantavat koormust arvestavatele ohutusnõuetele.
- Tandemrattaid transportida ei tohi.
- Thule ei vastuta inimeste vigastuste või materiaalse kahjude eest, mida põhjustab toote vale paigaldamine või kasutamine.
- Selle toote modifitseerimine pole lubatud.
- Kui auto on varustatud automaatse pakiruumi/pärakuse avajaga, tuleb jalgrattakanduri paigaldamisel see deaktiveerida ning avada pakiruum käsitsi.
- Esimest tüüpi sõidukite-kinnitatud pärast 1. oktoobrit 1998 puhul ei tohi kinnitatud rattakandja varjata sõiduki kolmandat pidurituld.

## SLO Tehnična specifikacija

Teža enote, za 3 kolese: približno 19 kg.

Maksimalna dovoljena obremenitev 60 kg (vključno s kroglo).

### Navodila za kontrolo pred in med potjo

- Voznik mora zagotoviti, da je izdelek brezhiben in čvrsto pritrjen.
- Nosilec za kolesa sestavite in namestite varno in v skladu z navodili.
- Pred vožnjo preverite delovanje svetilne tablice.
- Na kolesih med transportom ne sme biti nepritrjenih predmetov.
- Po potrebi pritržite jermene in druge vezi.
- Ob uporabi nosilca za kolesa je skupna dolžina vozila večja. Kolesa lahko povečajo skupno dolžino in težo vozila. Bodite posebej previdni pri vzratni vožnji.
- Poškodovane ali izrabljene dele takoj zamenjajte.
- Med vožnjo mora biti nosilec za kolesa vedno pritrjen.
- Če je nosilec nameščen, se lega vozila v zavojih ali med zaviranjem na cestišču lahko spremeni.

- Vedno upoštevajte omejitve hitrosti in druge prometne predpise.
- Hitrost prilagodite prometnim pogojem in tovoru.
- Ne prevažajte tandemskih koles.
- Thule ne prevzema odgovornosti za telesne poškodbe ali posledično škodo zaradi nepravilne namestitve ali uporabe.
- Izdelka ni dovoljeno spreminjati.
- Kadar pritrjujete nosilec za kolesa na prtljažna vrata vozila z avtomatskim odpiranjem, prtljažnih vrat, morate to funkcijo izključiti. Prtljažna vrata vozila odpirate ročno!
- Vozila registrirana po oktobru 1998 morajo imeti vidno tretjo zavorno luč, tudi kadar je na vlečno kljuko pritrjen prtljažnik s kolesi.

#### 한국어 기술 자료

자전거 3대 적재 시 제품 중량: 약 19 kg.  
최대 허용 적재 중량 60kg (볼 적재 고려 시).

#### 주행 전 또는 주행 중 점검 지침 사항

- 운전자는 제품에 문제가 없는지 또한 단단히 조여졌는지 확인해야 합니다.
- 자전거용 캐리어를 지침에 따라 안전하게 조립하고 장착해야 합니다.
- 출발하기 전에 라이트 바의 램프 작동 여부를 점검해야 합니다.
- 운송 중에 느슨해질 수 있는 부품이 자전거에 있으면 안됩니다.
- 벨트 및 기타 조임끈이 조여졌는지 확인하고 필요한 경우, 다시 조이십시오.
- 자전거용 캐리어를 부착하면 차량의 총 길이가 길어집니다. 자전거로 인해 차량의 전체 폭이나 높이가 늘어날 수 있습니다. 자전거를 뒤집어서 실을 경우 특히 주의하십시오.
- 손상되거나 마모된 부품은 즉시 교체하십시오.
- 자전거용 캐리어는 운송 중에 반드시 잠겨 있어야 합니다.
- 본 제품을 장착한 상태에서 커브를 돌거나 브레이크를 밟을 때 차량의 움직임이 평소와 다를 수 있습니다.
- 해당 제한 속도 및 기타 관련 교통 법규를 준수해야 합니다.
- 도로 교통 조건과 적재된 짐을 고려하여 반드시 속도를 안전 기준에 적합하도록 조절하십시오.
- 2인용 자전거를 실지 못할 수도 있습니다.
- Thule는 Thule 제품의 잘못된 설치 또는 잘못된 사용으로 인한 신체 상해 및 재산상의 손해에 대해 책임을 지지 않습니다.
- 제품은 개조할 수 없습니다.
- 차량에 자동 부트/뒷문 열림 장치가 장착되어 있는 경우 자전거용 캐리어가 장착된 다음에는 이 기능을 사용하지 않도록 설정해야 하며 수납부를 손으로 열어야 합니다.
- 1998년 10월 1일 이후에 처음 승인된 차종의 경우, 장착된 자전거용 캐리어나 운송용 장비가 차량의 3차 브레이크등을 가려서는 안됩니다.

#### 日本語 技術仕様

本体重量 約 19 kg、自転車 3台用  
最大積載許容重量 60 kg (ボール積荷を含む)

#### 走行前および走行中の確認指示

- 車の運転手は、製品が不良のない状態にあること及び製品がしっかりと固定されていることを保証する義務があります。
- 自転車キャリアは、指示に従って組み立て、しっかりと取付けてください。
- 出発の前にライトバーのランプ機能を確認して下さい。
- 輸送中、自転車には固定されていない物品を載せないで下さい。
- ベルト等の留め具が固定されていることを確認して下さい。必要に応じて再度締めなおして下さい。
- 自転車キャリアが装着されると、車の全長が増加します。又、自転車自体によっては車の全幅、全高が増加する場合があります。車をバックされる際は特にご注意下さい。
- 破損又は磨耗した部品はすぐに取り替えて下さい。
- 運搬中は必ず自転車キャリアをロックしておいて下さい。
- 本製品を取付けている場合、カーブを曲がったりブレーキを踏んだときの車体の走行動作が変わることがあります。
- 適用される制限速度等の交通規則には、必ず従って下さい。
- 交通状態や運搬中の積荷に関して安全を考慮され、常に走行速度を加減して下さい。
- 二人用自転車は運搬できません。
- 不正な取付け又は使用によるいかなる人身障害、及び資産や財産への間接的損害について Thule は責任を負いませんので予めご了承下さい。
- 本製品の改造は禁じられています。

- 車体にトランク/リアハッチ（後部ドア）の自動開閉機能が装備されている場合はその機能を無効にし、手動で開閉動作を行って下さい。
- 1998年10月1日以降に認可された初期タイプの車では、取付けた自転車キャリアまたは運搬する品物で、車の三番目のブレーキライトを隠すことは禁じられています。

#### 中文 技术规范

3辆自行车的单位重量: 大约 19 kg。最大允许载荷 60kg (将球形货物考虑在内)。

#### 用于旅行前及旅行中检查的说明

- 汽车驾驶员对确保产品处于无故障状态并且已牢固固定负全部责任。
- 应按照说明装配自行车托架并牢固地安装好。
- 开车前, 应该检查灯架上灯的功能。
- 运输过程中, 自行车上的所有零件都应该安装牢固。
- 检查皮带及其他紧固件是否牢固, 如有必要, 重新紧固。
- 缚系自行车托架后, 会增加汽车的整体长度。自行车本身可能会增加汽车总宽和总高。倒车时要特别注意。
- 立即更换所有损坏的零件或磨损的零件。
- 运输过程中, 应始终锁紧自行车托架。
- 安装此产品后, 汽车在走弯路时和制动过程中, 其路上性能可能有所改变。
- 应始终遵守相应的限速规定及其他交通法规。
- 务必根据交通状况和汽车负载情况, 选择适当的车速, 以遵守安全注意事项。
- 不可以携带双座自行车。
- Thule 对因安装或使用不当所造成的任何人身伤害或财产间接损害不承担任何责任。
- 不得对此产品进行改制。
- 如果汽车装备有自动行李箱/后门开口, 则安装自行车托架后必须停用此功能并且必须手动打开行李箱。
- 对于首个车型在 1998 年 10 月 1 日之后批准的汽车, 安装的自行车托架或运输的货物不得遮挡第 3 个制动灯。

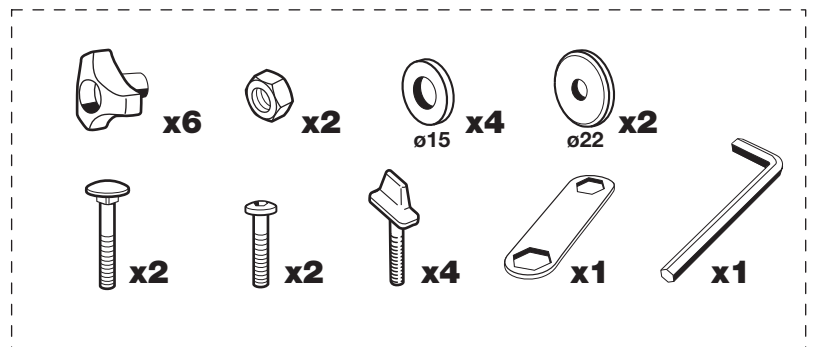
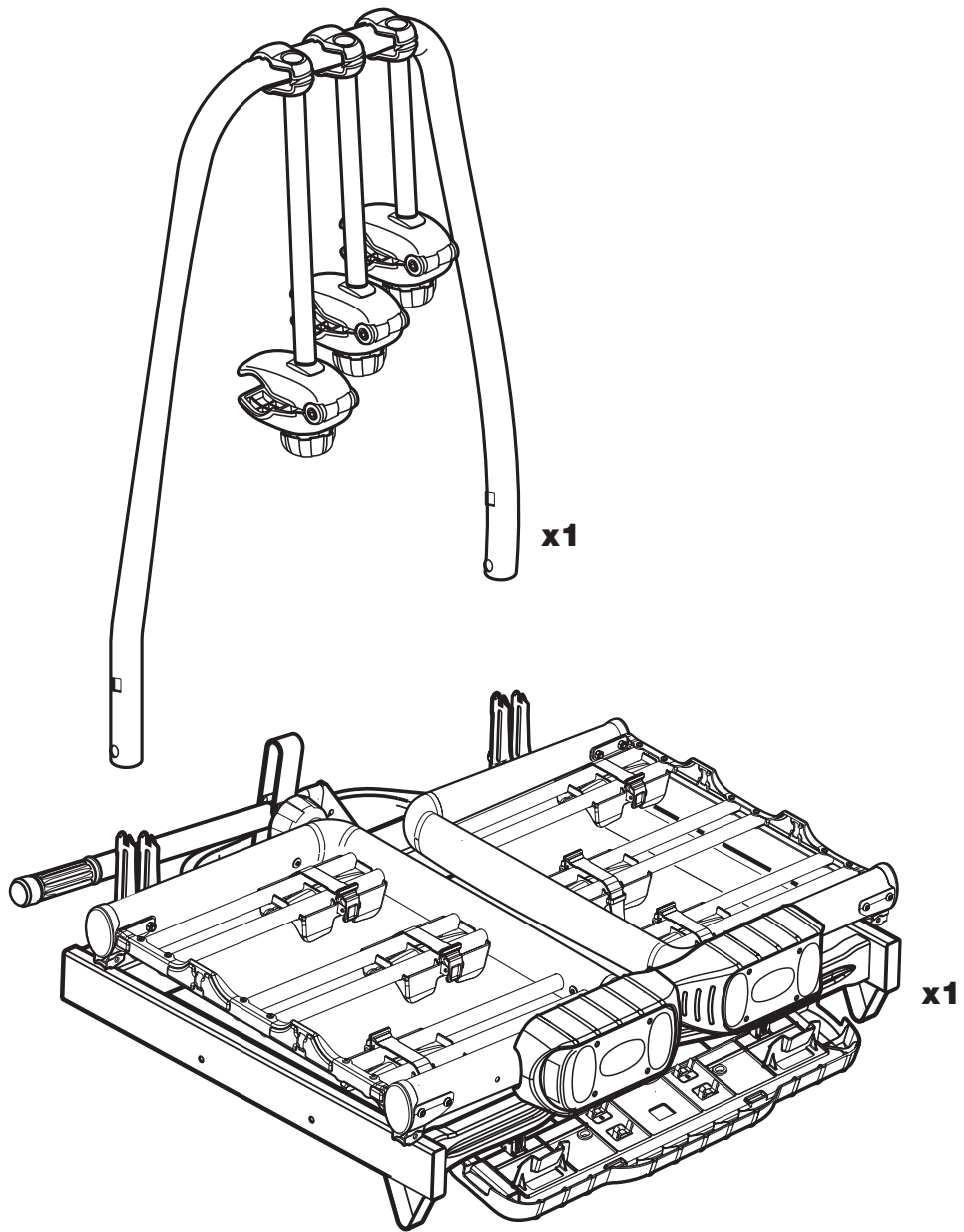

1

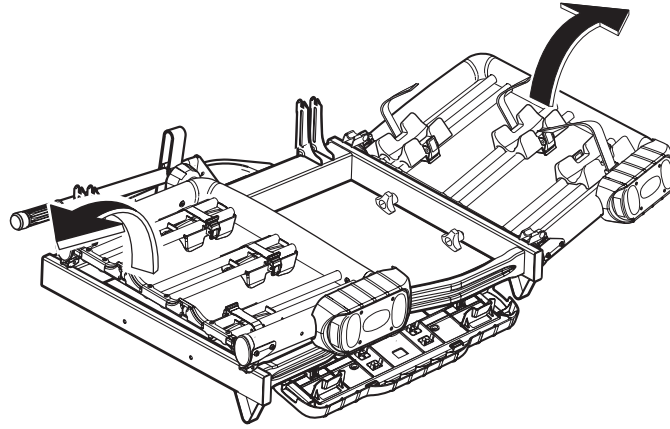

x6



x2



ø15  
x4



ø22  
x2



x2



x2



x4



x1

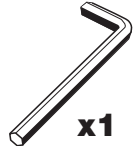

x1

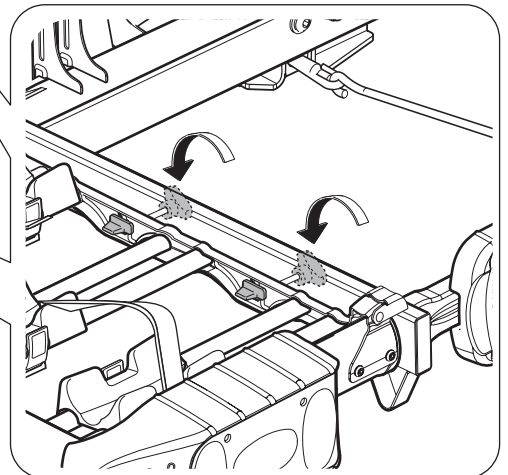
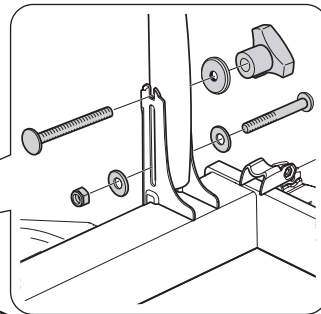
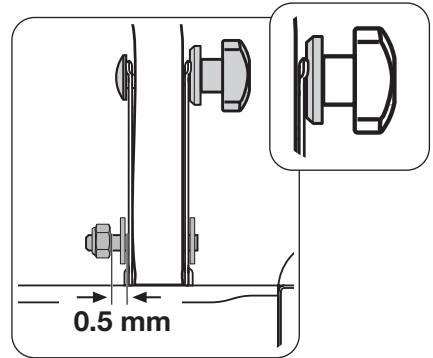
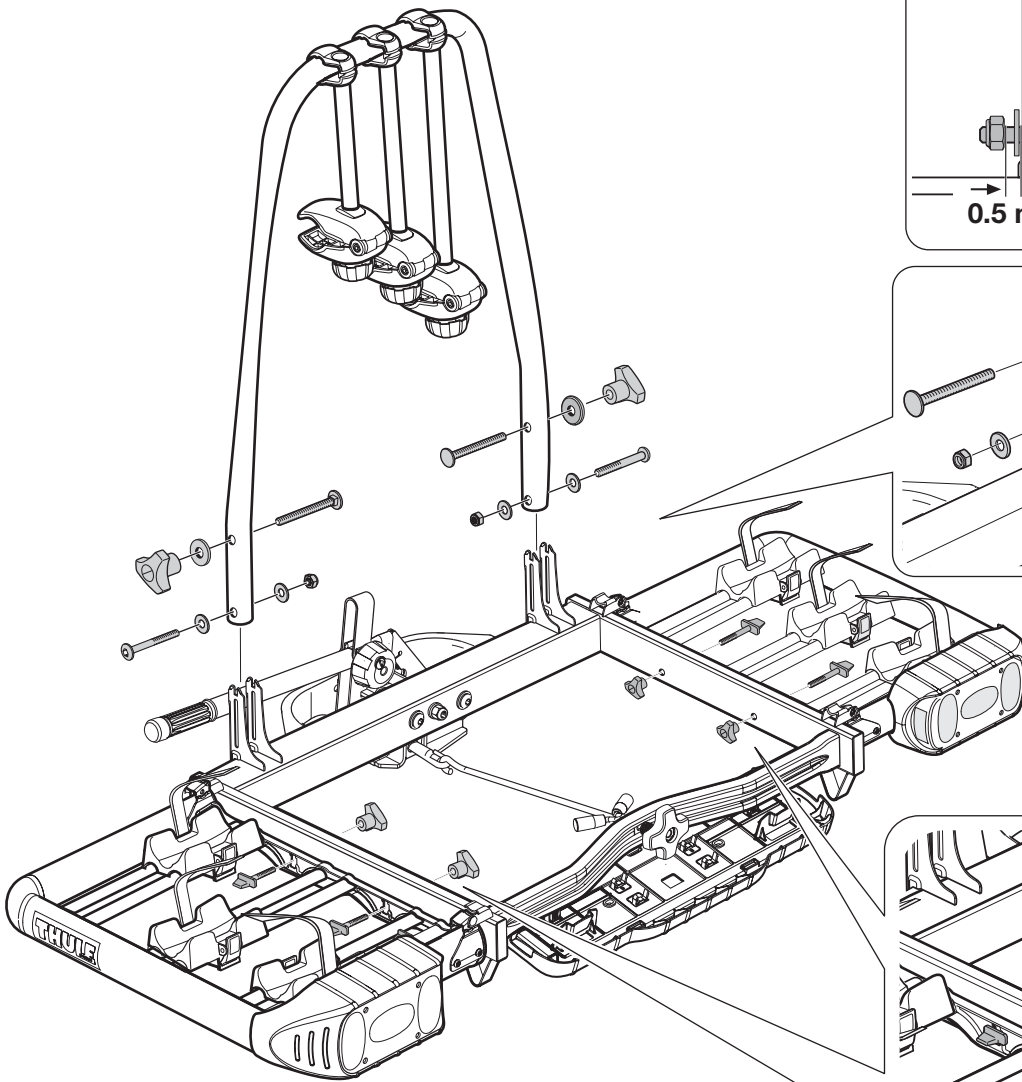

2

A

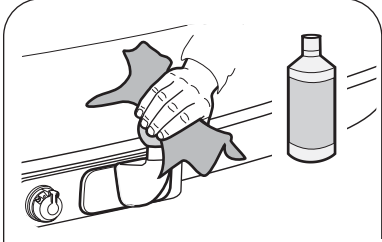

Bensin / Lösungsmedel  
 Petrol / Solvent  
 Benzin / Lösungsmittel  
 Essence / Solvant  
 Benzine / Solvent  
 Bensini / Liuotin  
 Gasolina / Disolvente  
 Benzina / Dissolvente  
 Benzin / Rozpuštědlo

Paliwo / Rozpuszczalnik  
 Benzin / Oldószer  
 Бензин / Растворитель  
 Autobensin / Lahustav  
 Bencin / Topilo  
 가솔린 / 솔벤트  
 ガソリン / 溶剤  
 汽油 / 溶劑

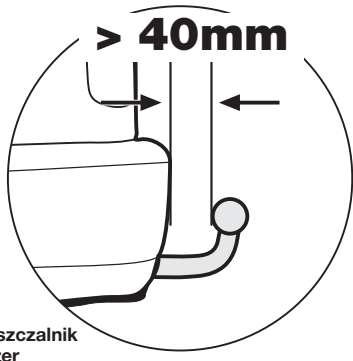

B

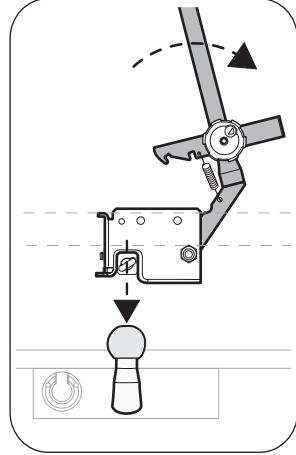

C

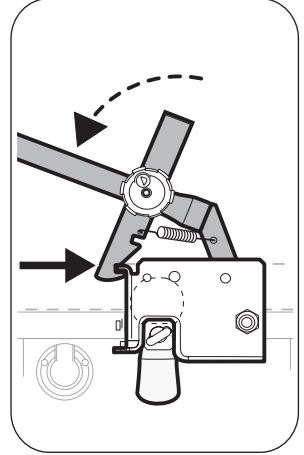

D

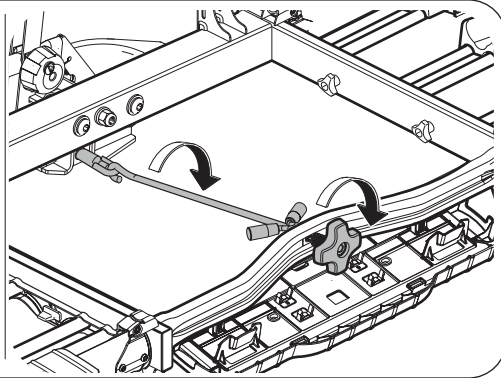
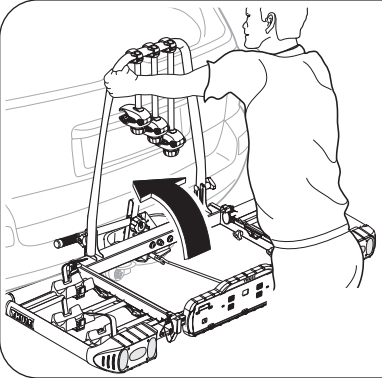

E

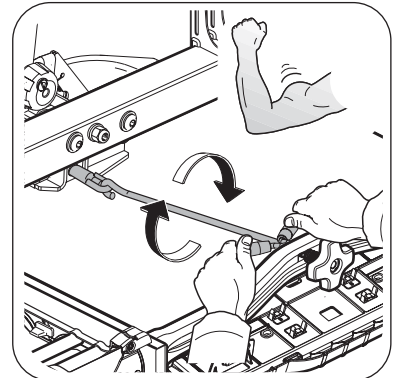

F

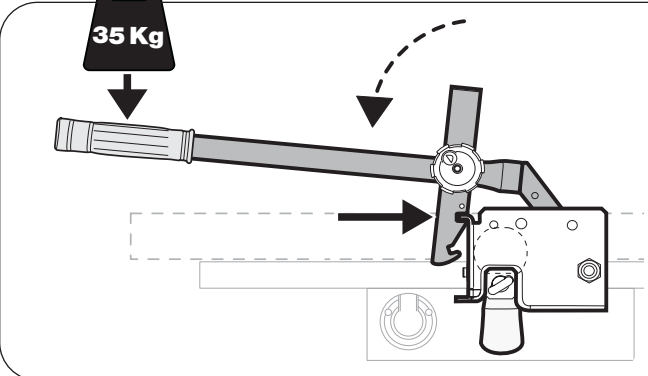

Justering	Regulacja
Adjustment	Beállítás
Einstellung	Регулировка
Réglage	Reguleerimine
Afstelling	Nastavitev
Säätäminen	
Ajuste	조정
Regolazione	調整
Nastavení	調整

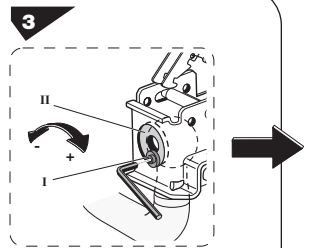

G

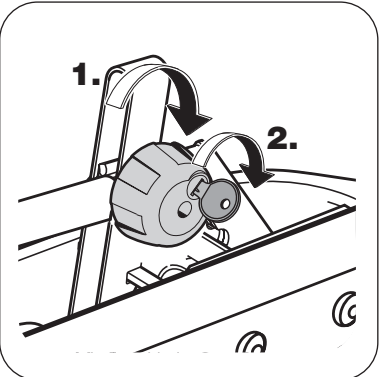

H

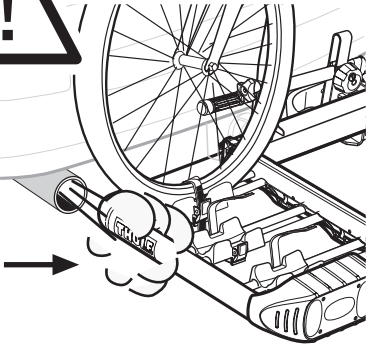
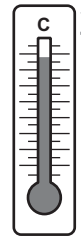
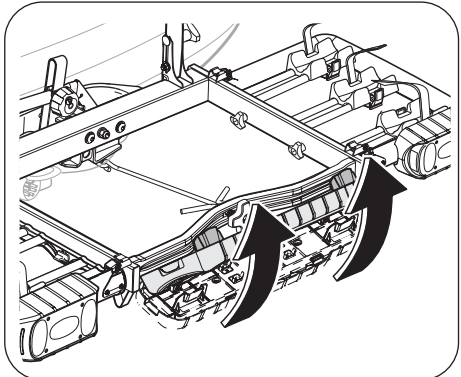



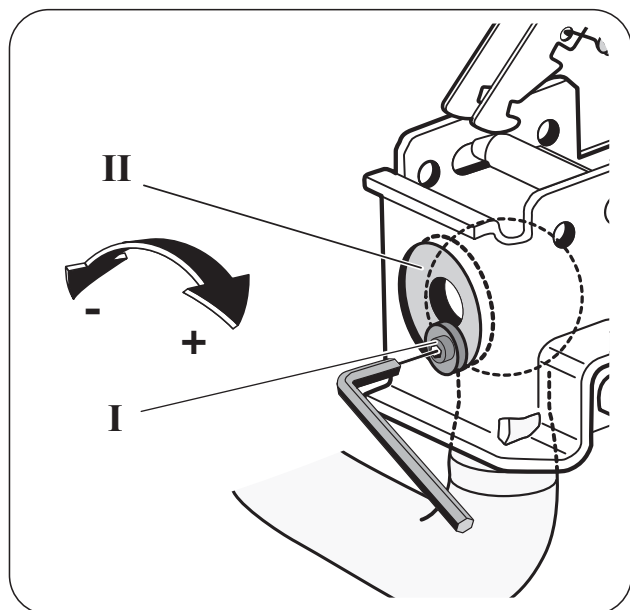

### S Justering

1. Lyft av cykelhållaren från dragkroken (fig. B – F i omvänd ordningsföljd).
2. Pucken befinner sig sett bakifrån på vänster sida av huset i höjd med dragkrokens kula.
3. Lossa insexskruven (I) ca ett varv.
3. Justering på kulhuvudet sker genom vridning av hela skålhalvan (II): Vridning medurs om hållaren sitter för löst eller moturs om spännarmen inte går att trycka ner.  
**OBS!** Vrid inte mer än ett kvarts varv åt gången.
4. Drag åt insexskruven (I) på nytt.
5. Montera cykelhållaren igen (fig. B – F).
6. Upprepa punkt 1. – 5. till spännarmen just kan tryckas ned och cykelhållaren sitter stadigt på dragkroken. Kontrollera cykelhållarens stabila montering då och då och justera pucken vid behov.

### GB Adjustment

1. Lift the bike holder off the towbar (Figs. B – F in reverse sequence).
2. Viewed from the rear, the puck is on the left of the housing at the height of the towbar's ball.  
Undo the hex screw (1) about one revolution.
3. Adjustment of the ball head takes place by rotating the entire ball half (II): Rotate clockwise if the holder is too loose, or anti-clockwise if the tension arm cannot be pressed down.  
**NB!** Do not rotate more than a quarter of a turn at a time.
4. Retighten the hex screw (I).
5. Refit the bike holder (Figs. B – F).
6. Repeat points 1 – 5 above until the tension arm can only just be pressed down and the bike holder sits steadily on the towbar. Check the bike holder every now and again to ensure it is sitting securely, and adjust the puck if necessary.

### D Einstellung

1. Fahrradhalterung vom Zughaken abheben (Abb. B-F in umgekehrter Reihenfolge).
2. Von hinten aus gesehen befindet sich die Scheibe auf der linken Seite des Gehäuses in Höhe der Kugel des Zughakens. Innensechskantschraube (1) um eine Umdrehung lösen.
3. Einstellung des Kugelkopfes erfolgt durch Drehen der gesamten Kugelhälfte (II). Falls Spannhebel zu lose ist: Drehen im Uhrzeigersinn. Falls Spannhebel nicht angedrückt werden kann: Drehen entgegen Uhrzeigersinn. **Bitte beachten:** Nur jeweils um eine Vierteldrehung drehen!
4. Innensechskantschraube (I) wieder anziehen.
5. Fahrradhalterung wieder anbringen (Abb. B-F).
6. Punkt 1-5 wiederholen, bis Spannhebel nach unten gedrückt werden kann und die Fahrradhalterung fest am Zughaken sitzt. Kontrollieren Sie ab und zu die stabile Montage der Fahrradhalterung und stellen Sie bei Bedarf die Scheibe nach.

### F Réglage

1. Retirez le porte-vélos du crochet d'attelage (fig. B-F dans l'ordre inverse).
2. Vue de l'arrière, le galet presseur se trouve à gauche du boîtier, à hauteur de la boule d'attelage. Desserrez la vis six pans (I) d'env. un tour.
3. L'ajustage de la tête à rotule s'effectue en faisant tourner la moitié de la tête (II): tournez dans le sens horaire si le support est trop lâche et dans le sens anti-horaire si le bras de tension ne peut pas être pressé vers le bas. **NB!** Ne pas tourner plus d'un quart de tour à la fois.
4. Resserrez la vis six pans (I).
5. Remontez le porte-vélos (fig. B-F).
6. Répétez les points 1 – 5 ci-dessus jusqu'à ce que le bras de tension puisse à peine être appuyé vers le bas et que le porte-vélos soit fermement fixé sur la barre d'attelage. Vérifiez la fixation du porte-vélos de temps en temps et ajustez le galet presseur si besoin est.

### NL Afstelling

1. Til de fietsdrager van de trekhaak (fig. B – F in omgekeerde volgorde).
2. Van de achterkant gezien, zit de puck links van het huis ter hoogte van de trekhaakkogel.  
Draai de zeskantschroef (1) één slag los.
3. De trekhaakkogel wordt afgesteld door de en helft van de koppeling in zijn geheel rond te draaien (II). Draai met de klok mee als de drager te los zit en tegen de wijzers van de klok in als de spanarm niet omlaag kan worden gedrukt.  
**NB:** Niet meer draaien dan een kwart slag tegelijk.
4. Haal de zeskantschroef (I) weer vast.
5. Monteer de fietsdrager weer (fig. B – F).
6. Herhaal stap 1 – 5 tot de spanarm net omlaag kan worden gedrukt en de fietsdrager stevig op de trekhaak zit. Controleer de fietsdrager nu en dan om er zeker van te zijn dat hij goed vastzit en stel de puck zo nodig bij.

### FIN Säättäminen

1. Nosta pyöräteline vetokoukkuun (kuvat B – F käänteisessä järjestyksessä)
2. Kiinnityskiekkoo on takaapäin katsottuna telineen rungon vasemmalla puolella vetokoukun pallo-osan korkeudella.  
Löysää kuusioruuvia (1) noin yhden kierroksen verran.
3. Säädä teline vetokoukkuun kiertämällä telineen pallo-osaa (II): Kierrä myötäpäivään, jos teline on liian löysällä ja vastapäivään, jos vetotankoa ei voi painaa alas.  
**Huom!** Älä kierrä kerralla enempää kuin neljänneskierros.
4. Kiinnitä kuusioruuvi (I) uudelleen.
5. Sovita teline paikalleen (kuvat B – F).
6. Toista vaiheet 1 – 5, kunnes vetotanko voidaan juuri ja juuri painaa alas ja teline on kiinnitetty tukevasti vetokoukkuun.  
Tarkista pyörätelineen kiinnitys säännöllisin väliajoin ja säädä kiinnityskiekkoo tarvittaessa

### E Ajuste

1. Levante el soporte de la bicicleta de la barra de remolque (figuras B – F en orden inverso).
2. Visto desde la parte posterior, la varilla se encuentra a la izquierda del habitáculo, a la altura de la bola de la barra de remolque.  
Afloje el tornillo hexagonal (1) una vuelta, aproximadamente.
3. El ajuste de la cabeza de la bola se produce rotando la mitad de la bola (II): Gírelo en el sentido de las agujas del reloj si el soporte queda demasiado suelto, o en sentido contrario si no puede presionar hacia abajo el brazo de tensión.  
**Nota:** No lo haga girar más de un cuarto de vuelta cada vez.
4. Vuelva a apretar el tornillo hexagonal (I).
5. Vuelva a adaptar el soporte de la bicicleta (figuras. B – F).
6. Repita los puntos 1 – 5 indicados arriba justo hasta que el brazo de tensión pueda presionarse hacia abajo y el soporte de la bicicleta quede estable sobre la barra de remolque.  
Compruebe el soporte de la bicicleta de vez en cuando, para asegurarse de que está fijo y ajuste la varilla si es necesario.

### I Regolazione

1. Sollevare il portabici dalla barra di traino (Fig. B – F in ordine inverso).
2. Guardando da dietro, il disco si trova a sinistra dell'alloggiamento, all'altezza della sfera della barra di traino.  
Svitare la vite esagonale (1) di un giro circa.
3. La testa della sfera si regola ruotando tutta la semisfera (II): Ruotare in senso orario se il supporto è troppo lento oppure in senso antiorario se il braccio di tensionamento non può essere premuto solo verso il basso. **N.B.!** Non ruotare di più di un quarto di giro per volta.
4. Riserrare la vite esagonale (I).
5. Reinstallare il portabici (Fig. B – F).
6. Ripetere i punti 1-5 finché il braccio di tensionamento non può essere premuto appena verso il basso ed il portabici è saldamente in posizione sulla barra di traino.  
Controllare regolarmente che il portabici sia fissato saldamente e regolare il disco all'occorrenza.

## CZ Nastavení

1. Zvedněte držák kola z tažné tyče (obr. B – F v obráceném pořadí).
2. Při pohledu zezadu je kotouč vlevo od krytu ve výši koule tažné tyče. Uvolněte šestihřanný šroub (I) přibližně o jednu otáčku.
3. Nastavení hlavy koule se provede otáčením celé poloviny koule (II). Otáčejte doprava, pokud je držák příliš volný, nebo doleva, pokud napínací rameno nemůže být zatlačeno dolů.  
**Důležité!** Neotáčejte najednou o více než čtvrtinu otáčky.
4. Znovu utáhněte šestihřanný šroub (I).
5. Držák kola znovu smontujte (obr. B-F).
6. Opakujte postup podle bodů 1-5, dokud napínací rameno nebude stlačeno dolů a držák nebude stabilně umístěn na tažné tyči. Držák kola neustále kontrolujte, abyste se přesvědčili, že je bezpečně usazen. Pokud to bude nutné, kotouč seřídte.

## PL Regulacja

1. Zdejmij bagażnik rowerowy z drążka holowniczego (rys. B–F w odwrotnej kolejności)
2. Patrząc od tyłu, krążek znajduje się po lewej stronie obudowy, na wysokości kulki drążka holowniczego. Odkręć sześciokątną śrubę (I) o około jeden obrót.
3. Dopasowanie głowicy polega na obracaniu całej połowy kulki (II): Jeśli uchwyty jest zamocowany za luzno, obracaj ją zgodnie z kierunkiem ruchu wskazówek zegara. Natomiast jeśli zaciskającego ramienia nie można nacisnąć w dół, obracaj ją w kierunku przeciwnym do kierunku ruchu wskazówek zegara. **Uwaga!** Nie obracaj więcej niż o jedną czwartą obrotu za jednym razem
4. Ponownie dokręć sześciokątną śrubę (I).
5. Ponownie zamocuj bagażnik rowerowy (rys. B–F)
6. Powtarzaj powyższe punkty 1–5, aż ramię zaciskające będzie można tylko trochę nacisnąć, a bagażnik rowerowy będzie stabilnie zamocowany na drążku holowniczym. Co jakiś czas sprawdzaj, czy bagażnik rowerowy jest stabilnie zamocowany i odpowiednio reguluj krążek

## HU Beállítás

1. A kerékpártartót emelje fel a vontatórúdról (B–F ábrák fordított sorrendben).
2. Hátról nézve a korong a ház bal oldalán, a vontatórúddal azonos magasságban helyezkedik el. Lazítson egy fordulatot a hatlapfejű (I) csavaron.
3. A gömb beállításához a gömbön lazítson egy fél fordulatot (II): Ha a tartó túl laza, az óramutató járásának megfelelően, ha a feszítőkart nem lehet lenyomni, akkor az óramutató járásával ellentétesen forgassa. **Vigyázat!** Egyszerre csak egy negyed fordulatot mozdítsa! Szorítsa be ismét a hatlapfejű (I) csavart.
4. Helyezze vissza a kerékpártartót (B–F ábrák sorrendben)
5. Addig ismétlje az 1–5. pontot, míg a feszítőkart éppen le lehet hajtani, és a kerékpártartó szilárdan áll a vontatórúdon. Rendszeres időközönként ellenőrizze a kerékpártartót, és ha nem áll stabilan, állítson a korongon.

## RU Регулировка

1. Снимите держатель для велосипеда с фаркопа (рис. В – F в обратном порядке).
2. Если смотреть сзади, шайба находится слева от корпуса на высоте шара фаркопа. Ослабьте винт с внутренним шестигранником (I), повернув его примерно на один оборот.
3. Регулировка шаровой головки осуществляется поворотом всей половины шара (II): Если держатель слишком сильно ослаблен, поворачивайте по часовой стрелке, если на рычаг регулировки натяжения невозможно нажать, поворачивайте против часовой стрелки. **Примечание:** за один раз не поворачивайте более, чем на четверть оборота.
4. Повторно затяните винт с внутренним шестигранником (I).
5. Установите держатель для велосипеда (рис. В – F).
6. Повторите приведенные выше пункты 1 – 5, чтобы рычаг регулировки натяжения можно было просто нажать, а держатель велосипеда был надежно установлен на фаркопе. Регулярно проверяйте надежность установки держателя для велосипеда, при необходимости регулируйте шайбу.

## EST Reguleerimine

1. Tõstke rattahoidja tiisilt maha (joonised B – F vastupidises järjekorras).
2. Tagantpoolt vaadates on seib korpuse vasakul küljel tiisli palli kõrgusel. Keerake kuuskantkruvi (I) umbes ühe pöörde võrra lahti.
3. Pallipea reguleerimine toimub kogu pallipoole (II) pööramise abil: Pöörake päripäeva, kui hoidja on liiga lõtv, või vastupäeva, kui pingulduskangi ei saa alla vajutada.  
**NB!** Ärge pöörake korraga üle veerandi pöörde.
4. Pinguldage taas kuuskantkruvi (I).
5. Paigaldage rattahoidja uuesti (joonised B – F).
6. Korra ülaltoodud punkte 1 – 5, kuni pingulduskangi saab parasjagu alla suruda ja rattahoidja püsib stabiilselt tiisli. Kontrollige aeg-ajalt rattahoidjat kindlustamaks, et see on kindlalt paigal, ning reguleerige vajaduse korral seibi.

## SLO Nastavitev

1. Dvignite nosilec kolesa z vlečne kljuge (slike B – F v obratnem zaporedju).
2. Gledano z zadnje strani, je plošček na levi strani ohišja v višini krogle vlečne kljuge. Odvijte imbus vijak (I) za približno en obrat.
3. Kroglo poravnajte tako, da jo zavrtite za polovico obrata (II): Obracajte jo v smeri urinega kazalca, če je nosilec razrahljan, ali v nasprotni smeri, če napenjalne ročice ni mogoče pritisniti navzdol. **Pomembno!** Ne obračajte za več kot za četrtno obrata naenkrat. Ponovno pritegnite imbus vijak (I).
5. Ponovno pritrдите nosilec kolesa (slike B – F).
6. Ponovite korake 1 – 5, dokler je napenjalno ročico še mogoče normalno pritisniti navzdol in nosilec kolesa ni trdno nameščen na vlečni kljuki. Občasno preverite nosilec kolesa in preverite, ali je zanesljivo nameščen, in po potrebi poravnajte plošček.

## 한국어 조정

1. 자전거 홀더를 토우바에서 들어올리십시오. (역순으로 그림 B ~ F) 뒤에서 보면 꺾은 토우바의 볼 높이에서 외장의 왼쪽에 있습니다. 삽자 나사 (I)를 한 번 정도 돌려서 푸십시오.
3. 볼 전체의 절반 (II)을 돌려 볼 헤드를 조정합니다. 홀더가 너무 느슨하면 시계방향으로 돌리고 텐션 암이 놓리지 않으면, 시계 반대방향으로 돌리십시오. 주의! 한 번에 4분의 1 이상을 돌리지 마십시오.
4. 삽자 나사를 다시 조이십시오.
5. 자전거 홀더를 다시 장착하십시오. (그림 B ~ F).
6. 텐션 암이 놓리지고 자전거 홀더가 토우바에 단단히 고정될 때까지 위의 1~5번 과정을 반복하십시오. 자전거 홀더를 수시로 점검하여 단단히 고정되었는지 확인하고 필요한 경우, 꺾을 조정하십시오.

## 日本語 調整

1. 牽引棒をバイク・ホルダーから引き離す (図B-Fを逆の順番で)。
2. 後ろから見て、バックは牽引棒のボールの高さの位置で、ハウジングの左にある。およそ1回転で六角ねじ (I) を取り外す。
3. ボールのヘッドの調整は、ボール全体の半分を回転させることで出来る。 [ I ] ホルダーが緩すぎる場合は時計回りに回転させ、テンション・アームを押せない場合は、反時計回りに回す。注意! 1度に回転の1/4以上回してはならない。六角ねじを締め直す。
5. バイク・ホルダーを再装備する。(図B-F)
6. テンション・アームを押すことが出来てバイク・ホルダーが牽引棒に確実に固定されるまで、上記の1-5番を繰り返す。バイク・ホルダーが確実に固定されていることを時々確認し、必要ならばバックを調整する。

## 中文 调整

1. 将自行车托架从牵引架上提起 (按图B-F 的相反顺序操作)
2. 从后面看, 圆盘在外壳的左侧, 与牵引架球形件等高。将六角螺钉 (I) 松开一圈左右。
3. 通过转动整个球转动半周 (II), 调整球头: 如果托架太松, 则沿顺时针方向转动; 如果无法按下张力臂, 则沿逆时针方向转动。注意! 每次转动不要超过 1/4 圈。
4. 重新拧紧六角螺钉 (I)。
5. 重新装上自行车托架 (图B-F)。
6. 重复上述 1-5 点, 直到刚好可以按下张力臂并且自行车托架已稳固地固定在牵引架上。经常检查自行车托架, 以便确保其已牢固固定; 如有必要, 可调整圆盘。

4

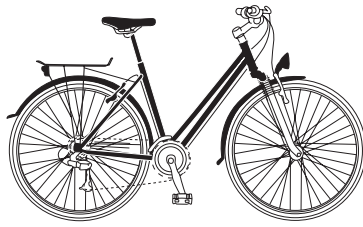
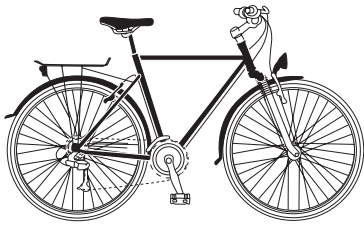

982

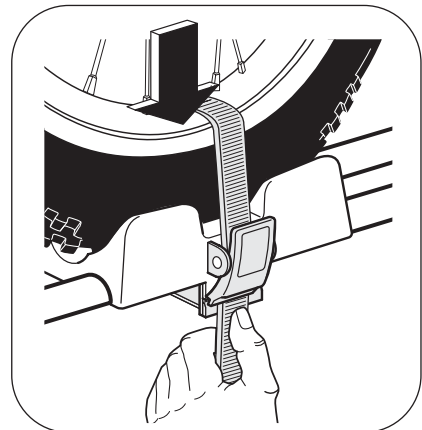
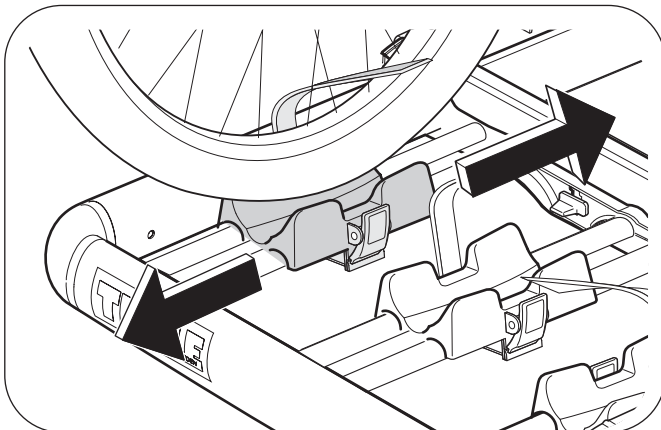
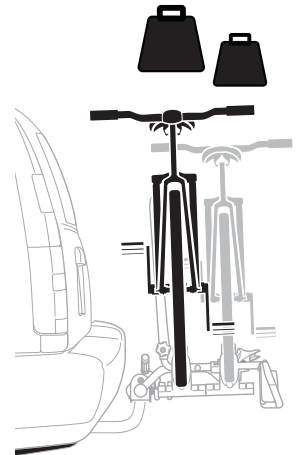
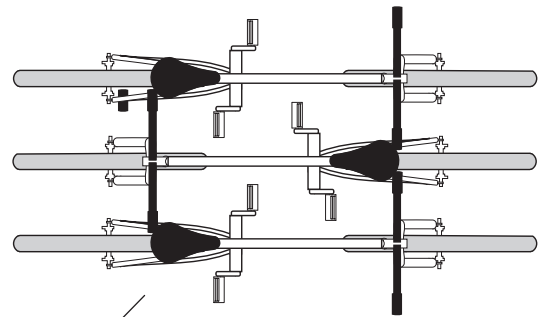
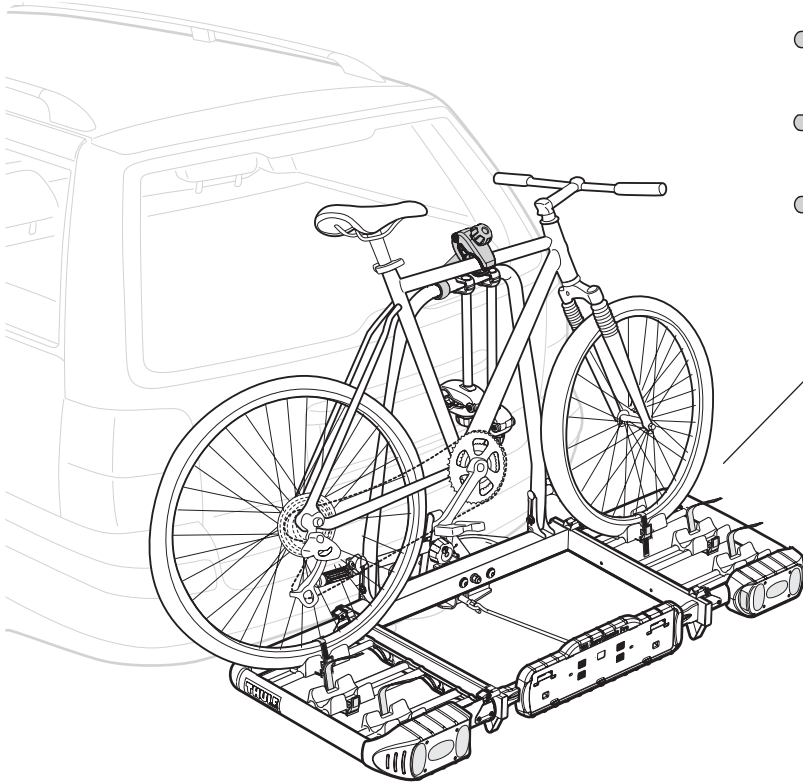
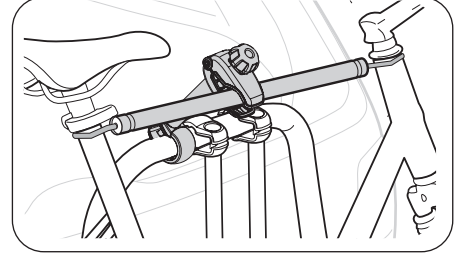
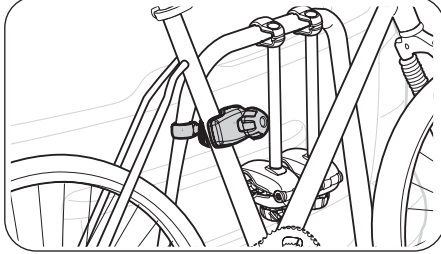
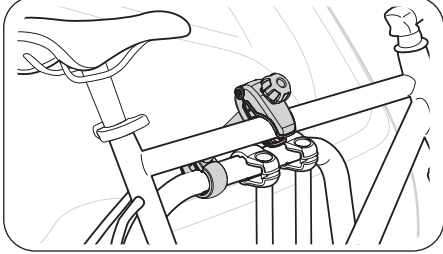
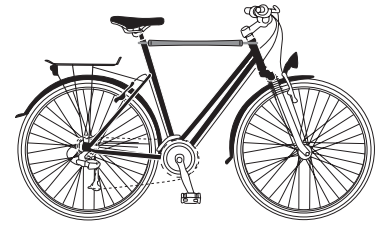

5

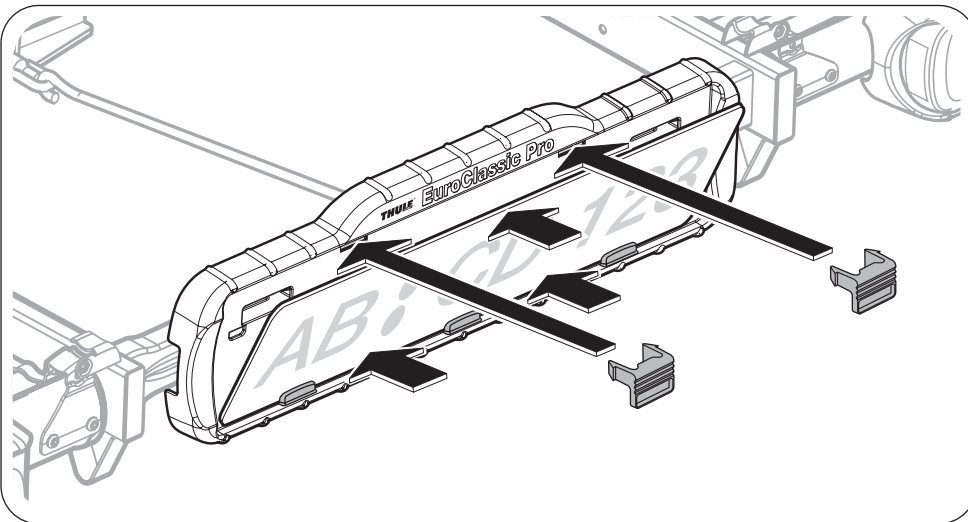
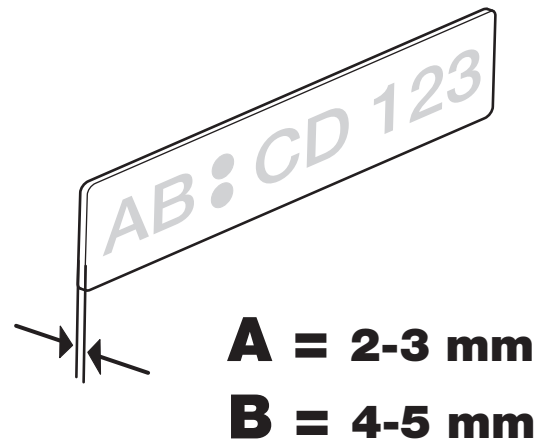
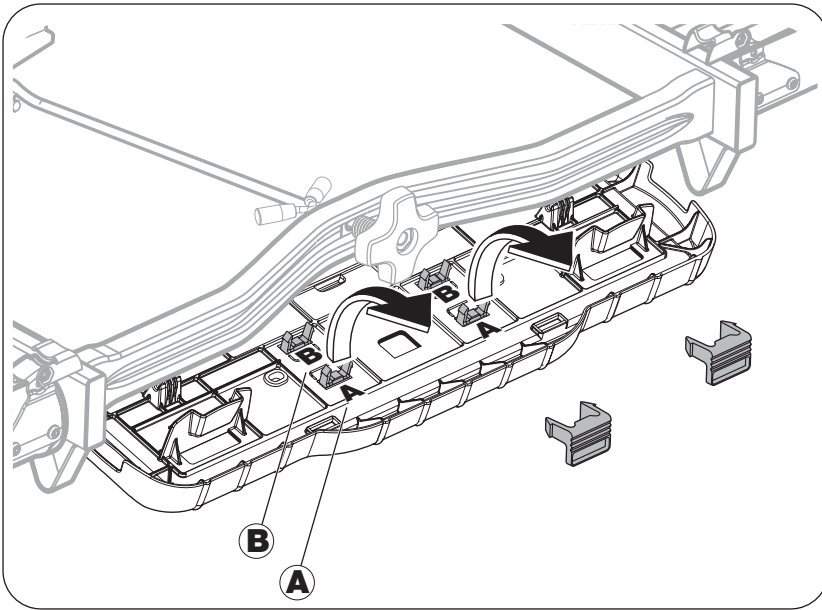

6

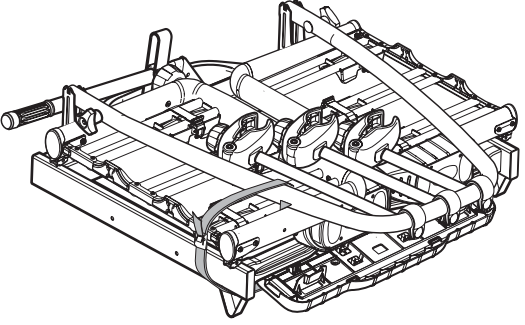
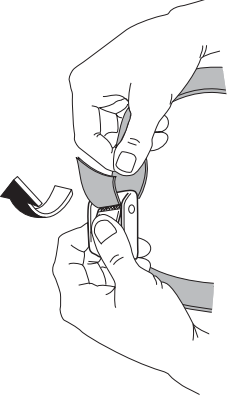
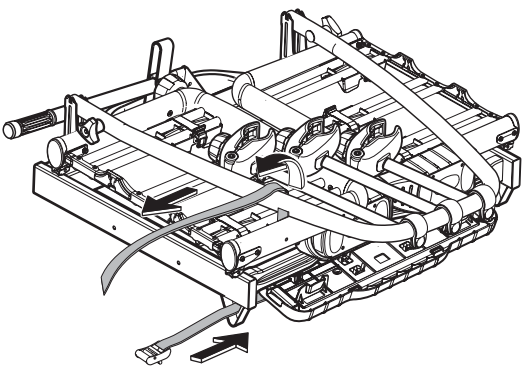
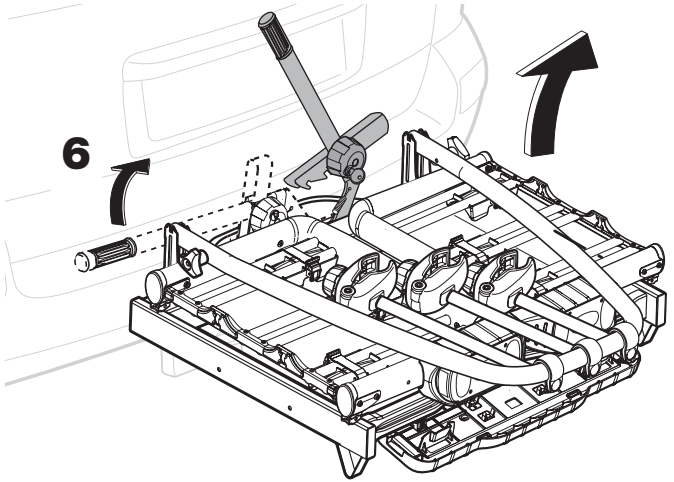
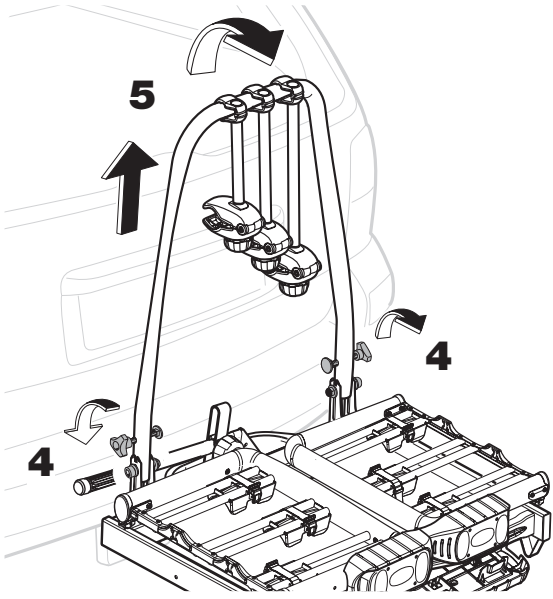
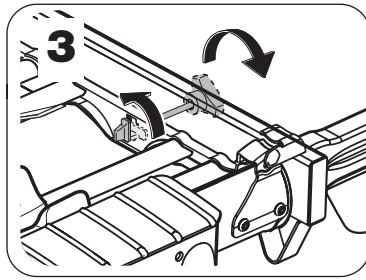
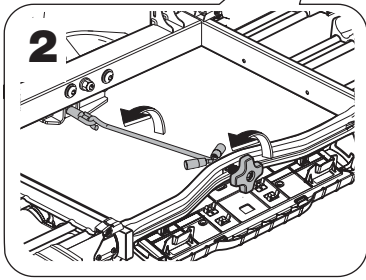
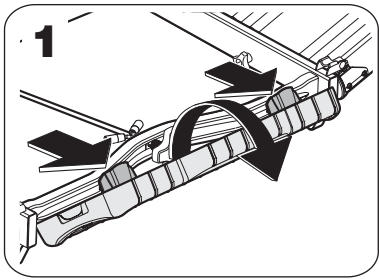
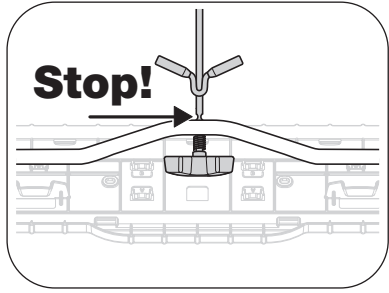
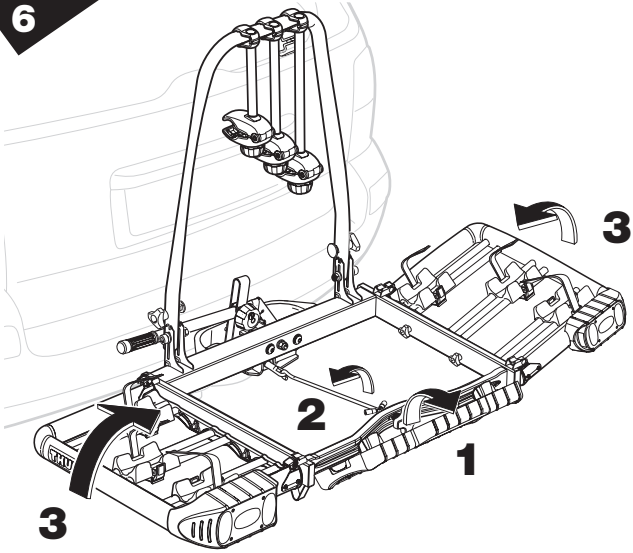

# Fit tips!

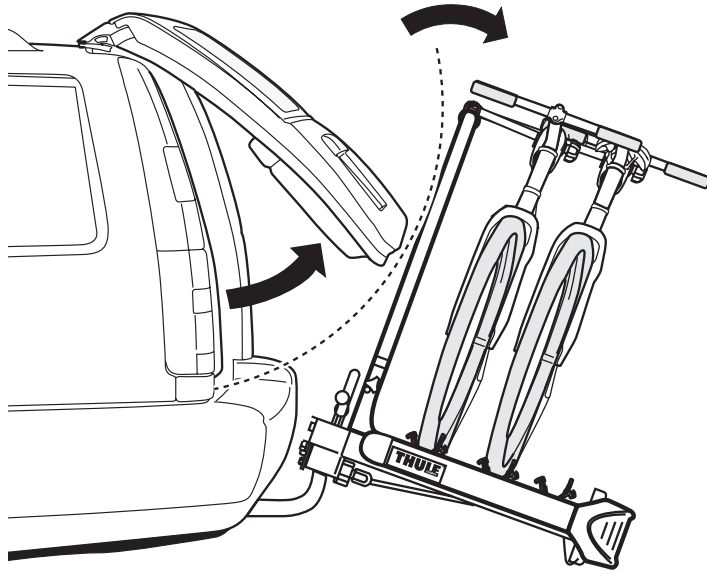

1.

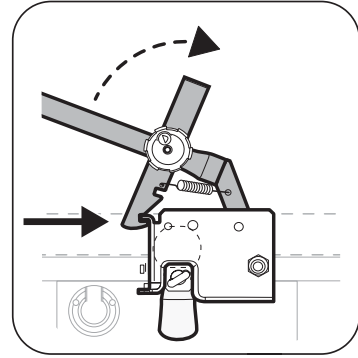



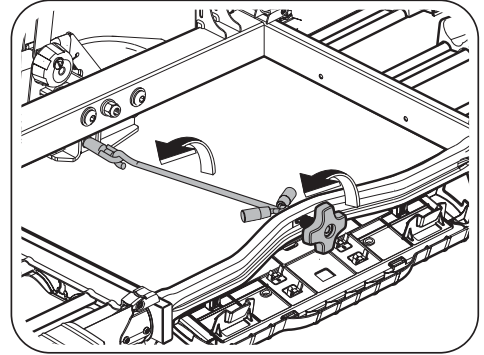



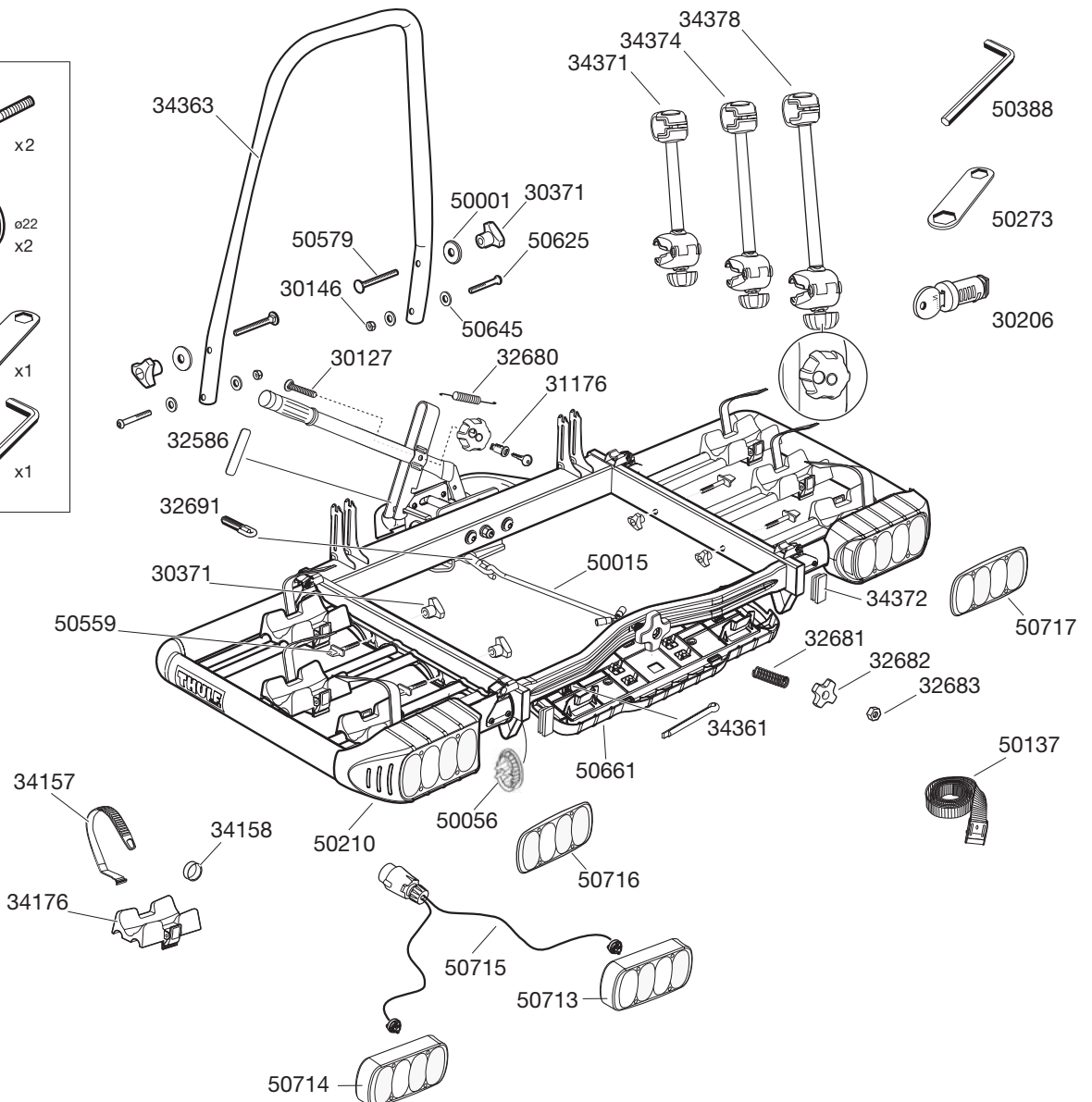
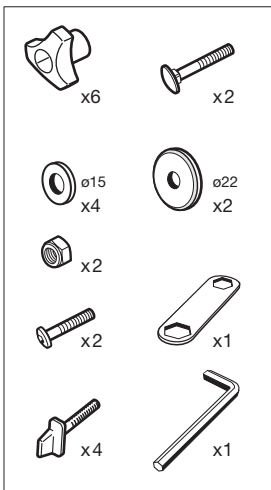

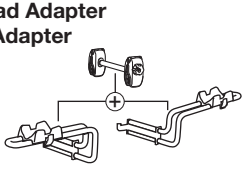
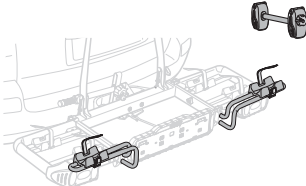

2.

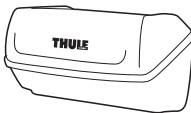
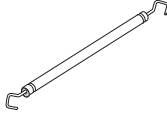
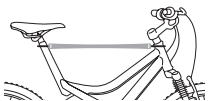

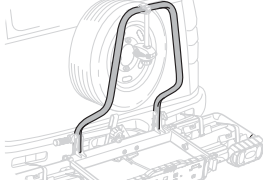
50894



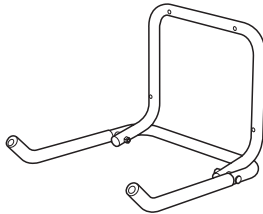

<b>9022</b>	<b>3/4 Fahrrad Adapter</b> <b>3/4 Bike Adapter</b> 	
<b>538</b>	<b>Kabelschloss</b> <b>Locking wire</b> 	
<b>900</b>	<b>Box (420 litres)</b> 	
<b>982</b>	<b>Rahmenadapter</b> <b>Bike Frame Adapter</b> 	
<b>9023</b>	<b>Offroad Adapter</b> 	
<b>9901</b>	<b>7 Poliger Adapter</b> <b>7 Pin Adapter</b> 	
<b>9902</b>	<b>3 Bremsleuchte</b> <b>3rd Brake-light</b> 	
<b>9771</b>	<b>Wandhalter</b> <b>Wall Hook</b> 	
<b>9772</b>	<b>Felgen-Adapter</b> <b>Road Bike Adapter</b> 	

Se não houver instruções no seu idioma, entre em contato com os funcionários do estabelecimento para obter informações

Eğer talimatlar dilinizde basılı değilse, lütfen atölye personelinden bilgi isteyiniz.

Αν οι οδηγίες δεν εκτυπώνονται στη γλώσσα σας, παρακαλούμε ζητήστε πληροφορίες από το προσωπικό του καταστήματος.

ถ้าไม่มีคำแนะนำในภาษาของคุณ โปรดติดต่อพนักงานในร้านเพื่อขอข้อมูล

**THULE**  
SWEDEN

Box 69, 330 33 Hillerstorp, SWEDEN  
www.thule.com